

INTRODUCERE

Vă mulțumim că ați cumpărat un motor Honda. Dorim să vă ajutăm să obțineți cele mai bune rezultate de la noul dvs. motor și să-l utilizați în siguranță. Acest manual conține informații despre cum trebuie să procedați; vă rugăm să-l citiți cu atenție înainte de a utiliza motorul. În cazul în care apare o problemă sau dacă aveți întrebări legate de motorul dvs., consultați un service Honda autorizat.

Toate informațiile din această publicație se bazează pe cele mai noi informații referitoare la produs, disponibile la data tipării. Honda Motor Co., Ltd. își rezervă dreptul de a face modificări, în orice moment, fără notificare prealabilă și fără a atrage asupra sa vreo obligație. Nici o parte a acestei publicații nu poate fi reprodusă fără permisiunea noastră scrisă.

Acest manual trebuie considerat ca făcând parte din motor și trebuie să rămână împreună cu motorul, dacă acesta este revândut.

Recitiți instrucțiunile furnizate cu echipamentul antrenat de acest motor, pentru orice informații suplimentare privind pornirea motorului, oprirea, funcționarea, reglajele acestuia sau orice instrucțiuni speciale de întreținere.

Statele Unite, Puerto Rico și Insulele Virgine americane:

Vă sugerăm să citiți această poliță de garanție pentru a înțelege ce cazuri acoperă și ce responsabilități vă revin în calitate de proprietar. Polița de garanție este un document separat care trebuie să vă fie înmănat de către distribuitorul din zona dvs.

MESAJE DE SIGURANȚĂ

Siguranța dvs. și a celorlalți este foarte importantă. Am introdus mesaje importante de siguranță în acest manual, precum și pe motor. Vă rugăm să citiți cu atenție aceste mesaje.

Un mesaj de siguranță vă semnalează pericole potențiale care vă pot răni sau îi pot răni pe ceilalți. Fiecare mesaj de siguranță este precedat de un simbol de alarmă **▲** și unul din cele trei cuvinte PERICOL, AVERTISMENT sau ATENȚIE.

Aceste cuvinte de semnalare înseamnă:

▲ PERICOL

VEȚI FI OMORÂT sau RĂNIT GRAV dacă nu respectați instrucțiunile.

▲ AVERTISMENT

PUTEȚI FI OMORÂT sau RĂNIT GRAV dacă nu respectați instrucțiunile.

▲ ATENȚIE

PUTEȚI FI RĂNIT dacă nu respectați instrucțiunile.

Fiecare mesaj vă spune care este pericolul, ce se poate întâmpla și ce puteți face pentru a evita sau reduce vătămarea.

MESAJE REFERITOARE LA PREVENIREA DETERIORĂRILOR

Veți vedea și alte mesaje importante care sunt precedate de cuvântul NOTĂ.

Acest cuvânt înseamnă:

NOTĂ

Motorul dvs. sau altă proprietate poate fi deteriorat(ă), dacă nu respectați instrucțiunile.

Scopul acestor mesaje este de a ajuta la prevenirea deteriorării motorului dvs., altor proprietăți sau mediului.

© 2005 Honda Motor Co., Ltd. – Toate drepturile rezervate

GX120U1-GX160U1-GX200U

4BZ4F601
00X4B-Z4F-6010

HONDA

MANUALUL UTILIZATORULUI

GX120 · GX160 · GX200

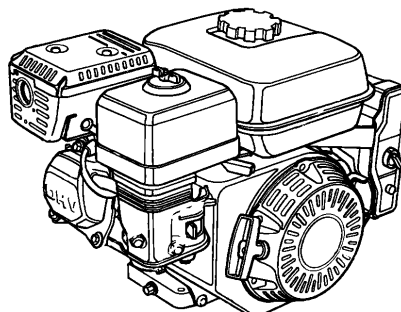

ROMÂNĂ

▲ AVERTISMENT ▲

Gazele eșapate de acest produs conțin substanțe chimice cunoscute în statul California ca fiind cauzatoare de cancer, malformații la naștere sau alte afecțiuni ale aparatului reproducător.

CUPRINS

INTRODUCERE	1	DECANTORUL	12
MESAJE DE SIGURANȚĂ	1	BUJIA	12
INFORMAȚII DE SIGURANȚĂ	2	DISPOZITIVUL PARASCÂNTEI	13
AMPLASAREA ETICHETELOR DE SIGURANȚĂ	2	RALANȚI	13
AMPLASAREA COMPONENTELOR ȘI A COMENZILOR	2	SFATURI ȘI SUGESTII UTILE	13
CARACTERISTICI	3	DEPOZITAREA MOTORULUI DVS.	13
VERIFICĂRI ÎNAINTE DE PUNEREA ÎN FUNCȚIUNE	3	TRANSPORTUL	14
FUNCȚIONARE	4	REZOLVAREA PROBLEMELOR NEPREVĂZUTE	15
FUNCȚIONARE ÎN SIGURANȚĂ PRECAUȚII	4	ÎNLOCUIREA SIGURANȚELOR	15
PORNIREA MOTORULUI	4	INFORMAȚII TEHNICE ȘI ADRESATE CLIENTULUI	16
OPRIREA MOTORULUI	5	Amplasarea numărului de serie	16
STABILIREA TURĂȚIEI MOTORULUI	6	Conexiunile bateriei pentru electromotor	16
OPERAȚII DE SERVICE	7	Legătura pentru comanda de la distanță	16
IMPORTANȚA ÎNTREȚINERII	7	Modificări la carburator pentru funcționarea la altitudine mare	16
SIGURANȚA ÎNTREȚINERII	7	Combustibili oxigenați	17
PRECAUȚII DE SIGURANȚĂ	7	Informații privind sistemul de control al emisiilor	17
GRAFICUL DE ÎNTREȚINERE	7	Indicele de aer	18
REALIMENTARE CU COMBUSTIBIL	8	Specificații	18
ULEIUL DE MOTOR	8	Specificații pentru reglare	18
Uleiul recomandat	8	Informații pentru referințe rapide	19
Verificarea nivelului de ulei	9	Scheme electrice	19
Schimbarea uleiului	9	INFORMAȚII ADRESATE CLIENTULUI	20
ULEIUL DIN REDUCTOR	9	Informații despre distribuitori	20
Uleiul recomandat	9	Informații despre serviciul clienți	20
Verificarea nivelului de ulei	9		
Schimbarea uleiului	10		
FILTRUL DE AER	11		
Inspectare	11		
Curățare	11		

INFORMAȚII DE SIGURANȚĂ

- Înțelegeți funcționarea tuturor comenzilor și învățați cum să opriți rapid motorul în caz de urgență. Asigurați-vă că operatorul primește instrucțiuni adecvate, înainte de a lucra cu echipamentul.
- Nu lăsați copiii să opereze motorul. Țineți copiii și animalele departe de zona de exploatare.
- Substanțele evacuate de motor conțin monoxid de carbon, care este otrăvitor. Nu lăsați motorul să funcționeze fără o ventilare adecvată și nu-l lăsați niciodată să funcționeze în spații închise.
- Motorul și țeava de eșapare devin foarte fierbinți în timpul funcționării. Țineți motorul la cel puțin 1 metru distanță de clădiri și alte echipamente, în timpul funcționării. Țineți materialele inflamabile departe de motor și nu puneți nimic pe acesta, în timp ce acesta funcționează.

AMPLASAREA ETICHETELOR DE SIGURANȚĂ

Această etichetă vă avertizează despre pericolele potențiale care pot cauza rănirea gravă. Citiți-o cu atenție.

Dacă eticheta cade sau devine greu de citit, contactați distribuitorul dvs. Honda, pentru a fi înlocuită.

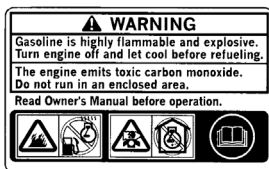

Numai pentru tipurile canadiene: Eticheta în limba franceză se livrează cu motorul.

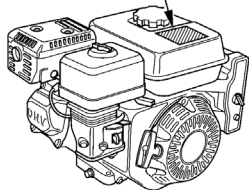

Benzina este extrem de inflamabilă și explozivă. Înainte de alimentarea cu benzină, opriți motorul și lăsați-l să se răcească.



Motorul emite monoxid de carbon, care este un gaz toxic otrăvitor. Nu-l lăsați să funcționeze într-un spațiu închis.



Înainte de lucra cu motorul, citiți Manualul utilizatorului.

AMPLASAREA COMPONENTELOR ȘI A COMENZILOR

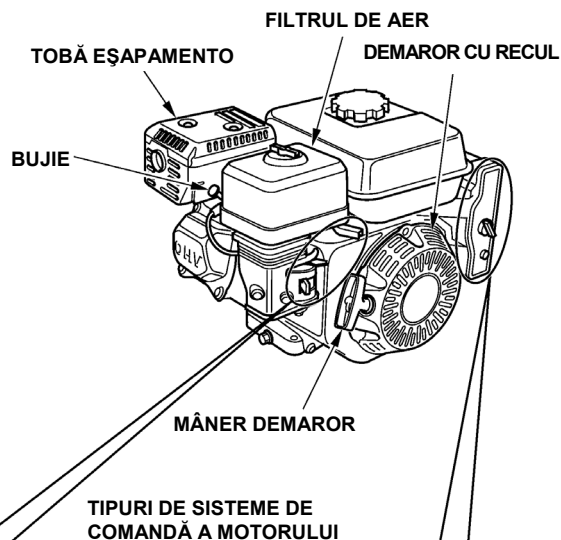
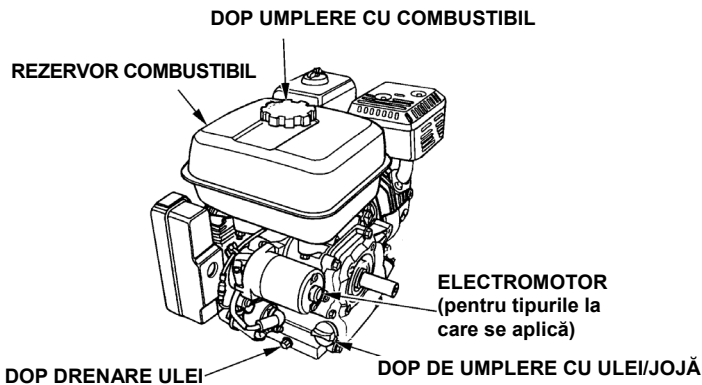

MANETĂ SUPAPĂ COMBUSTIBIL

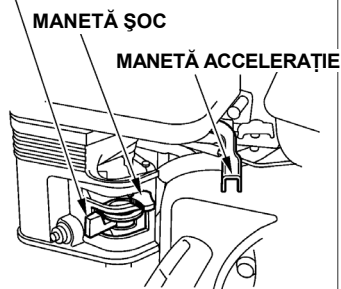

TIPURI CU ELECTROMOTOR

ÎNTRERUPĂTOR MOTOR

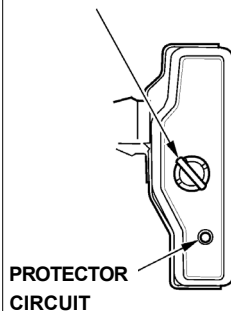

PROTECTOR CIRCUIT

CU EXCEPȚIA TIPURILOR CU ELECTROMOTOR

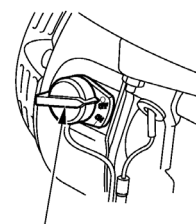

ÎNTRERUPĂTOR MOTOR

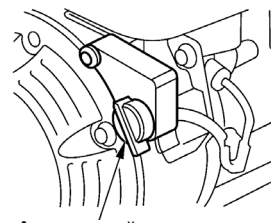

ÎNTRERUPĂTOR MOTOR

CARACTERISTICI

SISTEMUL OIL ALERT® (pentru tipurile la care se aplică)

Sistemul Oil Alert® este proiectat să prevină deteriorarea motorului din cauza unei cantități insuficiente de ulei în carter. Înainte ca nivelul uleiului din carter să scadă sub limita de siguranță, sistemul Oil Alert® va opri automat motorul (întrerupătorul motorului va rămâne în poziția ON (pornit)).

Dacă în urma unei astfel de opriri motorul nu repornește, verificați nivelul uleiului din motor (vezi pagina 9), înainte de a căuta rezolvarea problemei în alte părți.

PROTECTORUL DE CIRCUIT (pentru tipurile la care se aplică)

Protectorul de circuit protejează circuitul de încărcare a bateriei. Un scurt-circuit sau o baterie conectată cu polaritatea inversată va declanșa protectorul de circuit.

Indicatorul verde din interiorul protectorului de circuit va apărea pentru a arăta că protectorul de circuit s-a oprit. Dacă apare această situație, determinați cauza problemei și remediați-o înainte de a reseta protectorul de circuit.

Apăsați butonul protectorului de circuit, pentru a-l reseta.

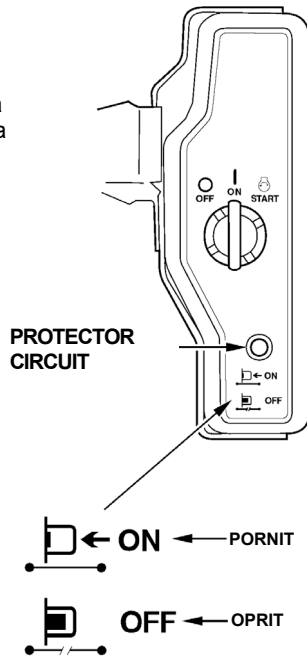

VERIFICĂRI ÎNAINTE DE PUNEREA ÎN FUNCȚIUNE

ESTE MOTORUL DVS. PREGĂTIT DE PORNIRE?

Pentru siguranța dvs. și pentru a prelungi la maxim durata de viață a echipamentului dvs., este foarte important să verificați starea motorului, înainte de a-l utiliza. Înainte de a utiliza motorul, asigurați-vă că rezolvați orice problemă întâlnită, sau că aceasta este remediată de către service-ul autorizat.

⚠ AVERTISMENT ⚠

Întreținerea necorespunzătoare a acestui motor sau necorectarea unei probleme, înainte de a utiliza motorul, poate duce la o funcționare defectuoasă, în urma căreia puteți fi grav rănit sau omorât.

Înainte de fiecare utilizare, efectuați întotdeauna o inspecție și corectați orice problemă.

Înainte de a începe verificările preoperatoriale, asigurați-vă că motorul este orizontal și că întrerupătorul său este în poziția OFF (oprit).

Înainte de porni motorul, verificați întotdeauna următoarele elemente:

Verificați starea generală a motorului

1. Căutați în jurul și dedesubtul motorului semne care indică scurgeri de ulei sau benzină.
2. Îndepărtați orice murdărie excesivă sau resturi, mai ales din jurul tobei de eșapament și a demarorului cu recul.
3. Căutați semne de deteriorare.
4. Verificați ca toate apărătorile și capacele să fie la locul lor și ca toate piulițele, bolțurile și șuruburile să fie strânse.

Verificați motorul

1. Verificați nivelul combustibilului (vezi pagina 8). Pornirea cu un rezervor plin va ajuta la eliminarea sau reducerea întreruperilor în funcționare pentru realimentare.
2. Verificați nivelul uleiului din motor (vezi pagina 9). Funcționarea motorului cu un nivel scăzut de ulei poate cauza deteriorarea acestuia.

Sistemul Oil Alert® (pentru tipurile la care se aplică) va opri automat motorul, înainte ca nivelul uleiului să scadă sub limita de siguranță. Totuși, pentru a evita neplăcerea unei opriri neprevăzute, verificați întotdeauna, înainte de pornire, nivelul uleiului din motor.

3. Verificați nivelul din reductor, la tipurile la care este aplicabil (vezi pagina 9). Uleiul este esențial pentru funcționarea reductorului și pentru o durată lungă de funcționare a acestuia.
4. Verificați elementul filtrului de aer (vezi pagina 11). Un element murdar va diminua debitul de aer către carburator, reducând performanța motorului.
5. Verificați echipamentul antrenat de acest motor.

Consultați instrucțiunile furnizate cu echipamentul antrenat de acest motor, pentru a găsi orice eventuale precauții și proceduri care trebuie respectate înainte de pornirea motorului.

FUNȚIONARE

PRECAUȚII PENTRU FUNȚIONAREA ÎN SIGURANȚĂ

Înainte de prima utilizare, vă rugăm să consultați secțiunea **INFORMAȚII DE SIGURANȚĂ**, de la pagina 2, și **VERIFICĂRI ÎNAINTE DE PUNEREA ÎN FUNCȚIUNE**, de la pagina 3.

⚠ AVERTISMENT ⚠

Monoxidul de carbon este un gaz toxic. Inhalarea acestuia poate duce la pierderea cunoștinței și vă poate chiar omori.

Evitați orice zone sau activități care vă pot expune la monoxid de carbon.

Consultați instrucțiunile furnizate cu echipamentul antrenat de acest motor, pentru a găsi orice eventuale precauții și proceduri care trebuie respectate înainte de pornirea, oprirea sau funcționarea motorului.

PORNIREA MOTORULUI

1. Puneți maneta supapei de combustibil în poziția ON (PORNIT).

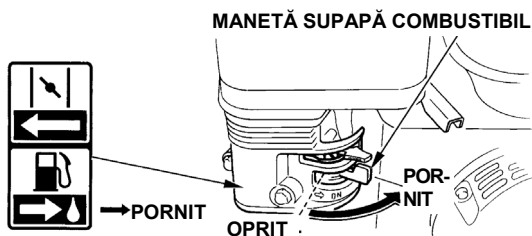

2. Pentru a porni un motor rece, puneți maneta șocului în poziția CLOSED (ÎNCHIS).

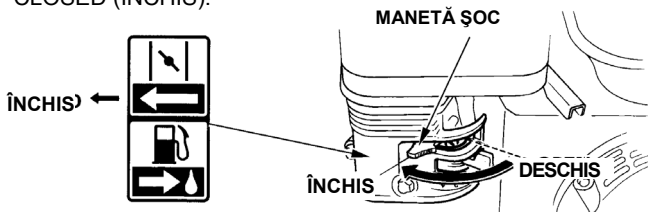

Pentru a reporni un motor cald, lăsați maneta șocului în poziția OPEN (DESCHIS).

La unele aplicații ale motorului se utilizează o comandă a șocului montată la distanță, în locul manetei montate pe motor, care este prezentată aici. Consultați instrucțiunile furnizate de producătorul echipamentului.

3. Deplasați maneta accelerației din poziția MIN. către poziția MAX., aprox. 1/3 din distanță.

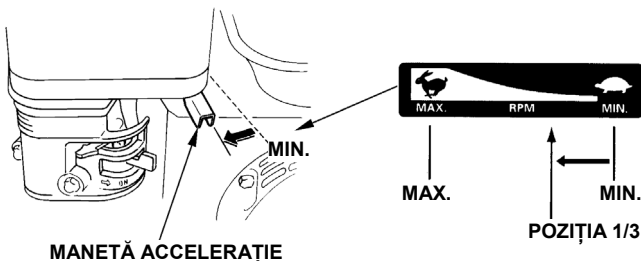

La unele aplicații ale motorului se utilizează o comandă a accelerației montată la distanță, în locul manetei montate pe motor, care este prezentată aici. Consultați instrucțiunile furnizate de producătorul echipamentului.

4. Rotiți întrerupătorul motorului în poziția ON.

CU EXCEPȚIA TIPURILOR TIPURI DE ELECTROMOTOR CU ELECTROMOTOR

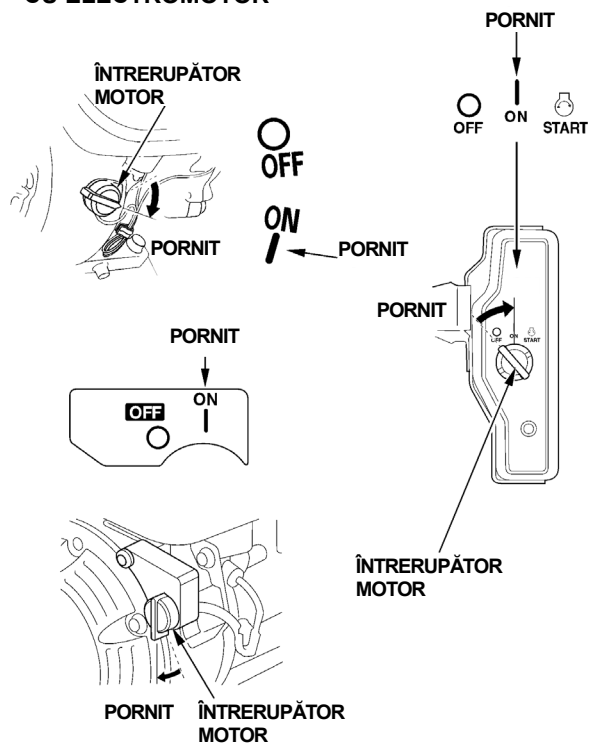

5. Acționați demarorul.

DEMARORUL CU RECUL:

Trageți ușor de mânerul demarorului, până când simțiți o rezistență, apoi trageți rapid. Readuceți ușor mânerul în poziția inițială.

MÂNER DEMAROR

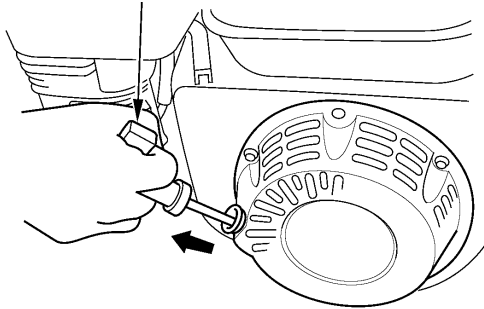

NOTĂ

Nu lăsați mânerul demarorului să revină singur înapoi. Readuceți-l ușor în poziția inițială, pentru a preveni deteriorarea demarorului.

ELECTROMOTORUL (pentru tipurile la care se aplică):

Rotiți cheia în poziția START și mențineți-o acolo până când motorul pornește.

Dacă motorul nu pornește în 5 secunde, eliberați cheia și așteptați cel puțin 10 secunde, înainte de a pune din nou în funcțiune demarorul.

NOTĂ

Utilizarea mai mult de 5 secunde o dată a electromotorului va duce la supraîncălzirea acestuia și îl poate deteriora.

Când motorul a pornit, eliberați cheia, lăsând-o să revină în poziția ON.

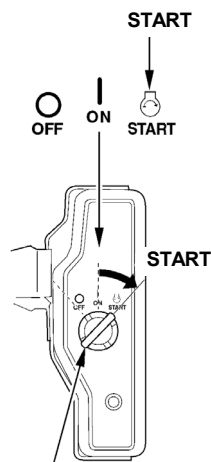

ÎNTRERUPĂTOR MOTOR
(pentru tipurile la care se aplică)

6. Dacă maneta șocului a fost pusă în poziția CLOSED, pentru a porni motorul, pe măsură ce motorul se încălzește, deplasați-o treptat spre poziția OPEN.

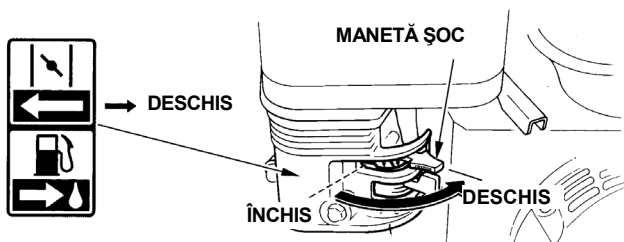

OPRIREA MOTORULUI

Pentru a opri motorul într-o situație de urgență, trebuie doar să rotiți întrerupătorul motorului în poziția OFF. În condiții normale, parcurgeți următoarea procedură. Consultați instrucțiunile furnizate de producătorul echipamentului.

1. Puneți maneta accelerației în poziția MIN.

La unele aplicații ale motorului se utilizează o comandă a accelerației montată la distanță, în locul manetei montate pe motor, care este prezentată aici.

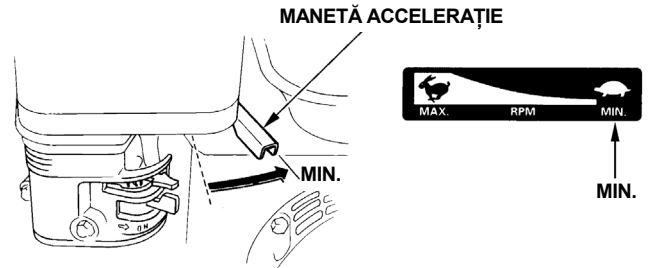

2. Rotiți întrerupătorul motorului în poziția OFF.

CU EXCEPȚIA TIPURILOR TIPURI DE ELECTROMOTOR
CU ELECTROMOTOR

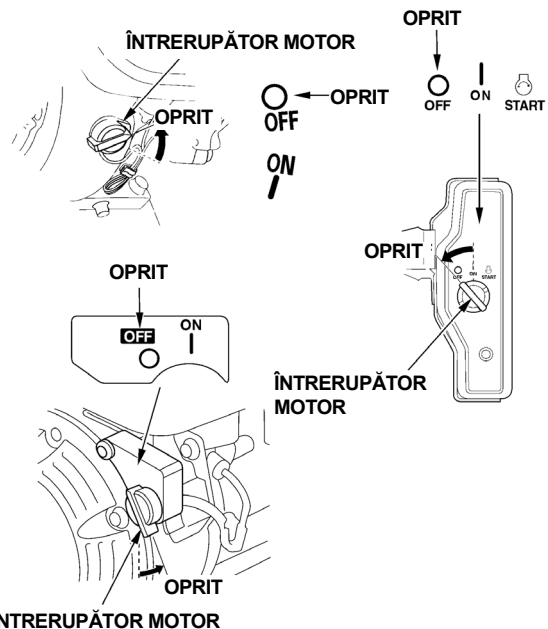

3. Puneți maneta supapei de combustibil în poziția OFF.

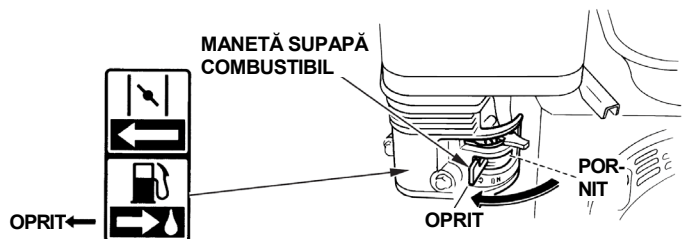

STABILIREA TURĂȚIEI MOTORULUI

Poziționați maneta accelerației pentru turația dorită a motorului.

La unele aplicații ale motorului se utilizează o comandă a accelerației montată la distanță, în locul manetei montate pe motor, care este prezentată aici. Consultați instrucțiunile furnizate de producătorul echipamentului.

Pentru recomandările privind turația motorului, consultați instrucțiunile furnizate împreună cu echipamentul antrenat de acest motor.

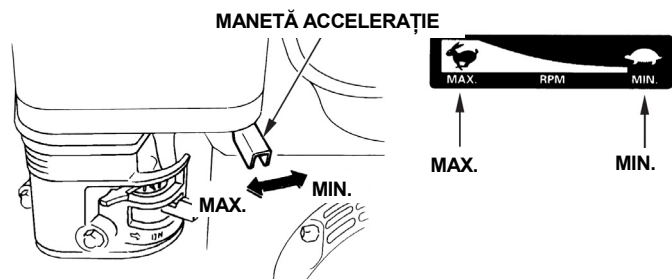

OPERAȚII DE SERVICE

IMPORTANȚA ÎNTREȚINERII

O bună întreținere este esențială pentru o funcționare sigură, economică și fără probleme. Aceasta va ajuta și la reducerea poluării.

⚠️ AVERTISMENT ⚠️

Întreținerea necorespunzătoare a acestui motor sau necorectarea unei probleme, înainte de a utiliza motorul, poate duce la o funcționare defectuoasă, în urma căreia puteți fi grav rănit sau omorât.

Respectați întotdeauna recomandările și graficele privind inspecția și întreținerea, prezentate în acest manual al utilizatorului.

Pentru a vă ajuta să îngrijiți corect motorul dvs., următoarele pagini conțin un grafic de întreținere, proceduri pentru inspecția de rutină și proceduri simple de întreținere, care utilizează scule manuale de bază. De alte sarcini de service, care sunt mai dificile sau care necesită scule speciale, se ocupă cel mai bine profesioniștii și sunt executate în mod normal de un tehnician Honda sau alt mecanic calificat.

Graficul de întreținere se aplică condițiilor normale de funcționare. Dacă motorul dvs. funcționează în condiții grele, precum funcționarea susținută sub sarcină grea sau la temperaturi înalte sau este utilizat în condiții deosebite de umiditate sau praf, consultați service-ul autorizat pentru recomandări aplicabile cerințelor și utilizării dvs. particulare.

Întreținerea, înlocuirea sau repararea dispozitivelor și sistemelor de control al emisiilor pot fi efectuate la orice atelier de reparare a motoarelor sau de către orice persoană care repară motoare, utilizând piese certificate conform standardelor EPA.

SIGURANȚA ÎNTREȚINERII

Urmează câteva din cele mai importante precauții de siguranță. Totuși, nu vă putem preveni asupra oricărui pericol posibil care poate apărea în timpul efectuării întreținerii. Numai dvs. puteți decide dacă să efectuați sau nu o anumită operație.

⚠️ AVERTISMENT ⚠️

Nerespectarea strictă a instrucțiunilor și precauțiilor de întreținere poate duce la rănirea dvs. gravă sau la moarte.

Respectați întotdeauna procedurile și precauțiile din acest manual.

PRECAUȚII DE SIGURANȚĂ

- Înainte de a începe întreținerea sau repararea, asigurați-vă că motorul este oprit. Acest lucru va elimina câteva pericole posibile:
 - Otrăvirea cu monoxid de carbon de la evacuarea motorului.**
De câte ori utilizați motorul, asigurați-vă că există o ventilație adecvată.
 - Arsuri cauzate de piesele fierbinți.**
Lăsați motorul și sistemul de evacuare să se răcească, înainte de a le atinge.
 - Rănirea cauzată de piesele aflate în mișcare.**
Nu utilizați motorul, decât dacă ați fost instruit pentru aceasta.
- Citiți instrucțiunile, înainte de a începe și asigurați-vă că aveți sculele și aptitudinile necesare.
- Pentru a reduce posibilitatea unui incendiu sau unei explozii, aveți grijă când lucrați în apropierea benzinei. Pentru a curăța piesele, utilizați numai solvenți neinflamabili, nu benzină. Țineți țigările, scânteele și flăcările departe de piesele care vin în contact cu combustibilul.

Rețineți că un membru al personalului unui service Honda autorizat cunoaște cel mai bine motorul dvs. și este complet echipat pentru a-l întreține și repara.

Pentru a asigura cea mai bună calitate și fiabilitate, utilizați pentru reparații și înlocuiri numai piese Honda noi, originale, sau echivalentele acestora.

GRAFICUL DE ÎNTREȚINERE

PERIADANORMALĂ DE SERVICE (3) Efectuați service-ul la intervalul indicat sau la numărul de ore de funcționare indicat, care din ele acestea apare primul	Fiecare utilizare	Prima lună sau primele 20 ore	La fiecare 3 luni sau la fiecare 50 ore	La fiecare 6 luni sau la fiecare 100 ore	O dată pe an sau la fiecare 300 ore	Consultați pag.
Uleiul din motor	Verificați nivelul	O				9
	Schimbare					9
	Skift		O	O		9
Uleiul din reductor (pentru tipurile la care se aplică)	Verificați nivelul	O				9-10
	Schimbare		O	O		10
Filtrul de aer	Verificare	O				11
	Curățare		O (1)	O * (1)		11 - 12
	Înlocuire				O * *	
Decantorul	Curățare			O		12
Bujia	Verificare-reglare			O		12
	Înlocuire				O	
Dispozitivul parascântei (pentru, la care se aplică)	Curățare			O		13
Ralanti	Verificare-reglare				O (2)	13
Jocul supapelor	Verificare-reglare				O (2)	Manualul de atelier
Camera de ardere	Curățare	După fiecare 500 ore (2)				Manualul de atelier
Rezervorul de combustibil și filtrul	Curățare			O (2)		Manualul de atelier
Tubul de combustibil	Verificare	La fiecare 2 ani (Înlocuiți dacă este necesar) (2)				Manualul de atelier

- * • Numai pentru carburator cu ventilație internă, cu doi elemente.
- Tip ciclon la fiecare 6 luni sau 150 ore.

VENTILARE INTERNĂ TIP CARBURATOR

TUB DE AERISIRE

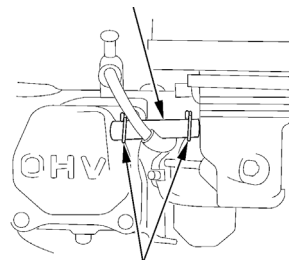

COLIER TUB

TIP STANDARD

TUB DE AERISIRE

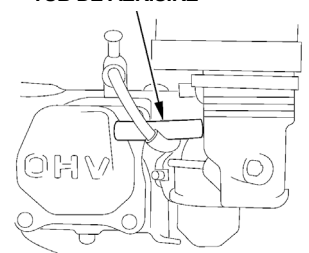

- * * • Înlocuiți numai elementul din hârtie.
- Tip ciclon la fiecare 2 ani sau 600 ore.

- Service mai frecvent, când este utilizat în zone cu praf.
- Dacă nu aveți sculele adecvate și dacă nu aveți competența mecanică necesară, service-ul acestor piese trebuie efectuat de către un service autorizat. Consultați manualul Honda de atelier pentru procedurile de service.
- Pentru uz comercial, notați orele de funcționare pentru a stabili intervalele corecte de întreținere.

Nerespectarea acestui grafic de întreținere poate duce la defectări care nu sunt acoperite de garanție.

REALIMENTARE CU COMBUSTIBIL

Combustibilul recomandat

Benzină fără plumb	
SUA	De la pompă, cifra octanică 86 sau peste
În afara SUA	Specială, cifra octanică 91 sau peste
	De la pompă, cifra octanică 86 sau peste

Acest motor este certificat să funcționeze cu benzină fără plumb. Benzina fără plumb produce mai puține depuneri în motor și pe bujii și mărește durata de funcționare a sistemului de eșapare.

⚠ AVERTISMENT ⚠

Benzina este deosebit de inflamabilă și explozivă și puteți fi ars sau grav rănit, în timpul realimentării.

- Opriți motorul și țineți departe sursele de căldură, scânteii și flacără.
- Realimentați numai în spații exterioare.
- Ștergeți imediat benzina scursă.

NOTĂ

Combustibilul poate deteriora vopseaua și unele tipuri de plastic. Fiți atent să nu vărsați combustibilul când umpleți rezervorul. Deteriorarea cauzată de combustibilul vărsat nu este acoperită de Garanția limitată a distribuitorului.

Nu utilizați niciodată benzină veche sau contaminată sau amestec ulei/benzină. Evitați pătrunderea murdăriei sau apei în rezervorul de benzină.

În timpul funcționării sub sarcini grele, puteți auzi ocazional o "detonare" sau "un șuierat" (bătăie metalică). Aceasta nu trebuie să vă îngrijoreze.

Dacă aceste zgomote apar la o turație constantă a motorului, sub sarcină normală, schimbați marca benzinei. Dacă zgomotele persistă, consultați un service Honda autorizat.

NOTĂ

Funcționarea motorului cu detonări sau bătăi metalice persistente poate cauza deteriorarea acestuia.

Funcționarea motorului cu detonări sau bătăi metalice persistente este considerată utilizare incorectă și Garanția limitată a distribuitorului nu acoperă piesele deteriorate în urma utilizării incorecte.

1. Cu motorul oprit și aflat pe o suprafață orizontală, scoateți capacul rezervorului de benzină și verificați nivelul benzinei. Umpleți rezervorul, dacă nivelul este prea scăzut.
2. Adăugați benzină până la partea de jos a limitei nivelului de combustibil din rezervor. Nu umpleți peste măsură. Înainte de a porni motorul, ștergeți benzina scursă.

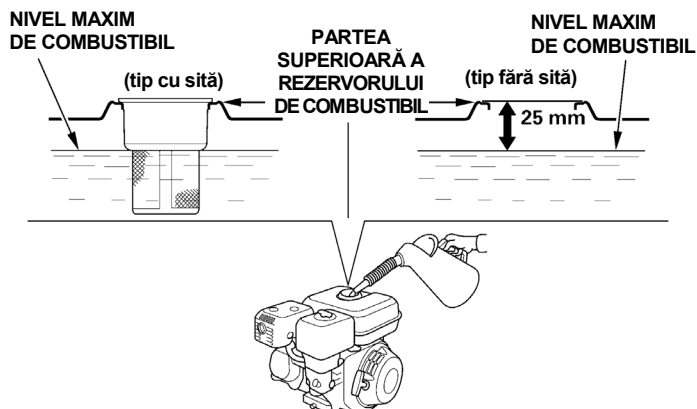

Înainte de a porni motorul, alimentați cu benzină într-o zonă bine ventilată. Dacă motorul a funcționat, lăsați-l să se răcească. Alimentați cu grijă, pentru a evita vărsarea benzinei. Nu umpleți complet rezervorul de benzină. Umpleți rezervorul până la aprox. 25 mm sub marginea superioară a acestuia, pentru a permite benzinei să se dilate. În funcție de condițiile de funcționare, ar putea fi necesar să coborâți nivelul combustibilului. După alimentare, strângeți bine capacul rezervorului.

Nu alimentați niciodată în interiorul unei clădiri, unde vaporii de benzină pot ajunge la flăcări sau scânteii. Țineți benzina departe de lămpile pilot ale electrocasnicelor, departe de grătare, aparate electrocasnice, scule electrice etc.

Combustibilul vărsat nu este numai un pericol de incendiu, ci duce și la deteriorarea mediului. Ștergeți imediat benzina scursă.

Pentru informații privind combustibilii oxigenați, vă rugăm să consultați pagina 17.

ULEIUL DE MOTOR

Uleiul este un factor principal care afectează performanța și durata de viață. Utilizați ulei detergent pentru motoare auto în 4 timpi.

Uleiul recomandat

Utilizați ulei de motor în 4 timpi care îndeplinește sau depășește cerințele, pentru clasificarea API de serviciu SJ, SL sau echivalent. Verificați întotdeauna eticheta API de serviciu de pe recipientul de ulei, pentru a vă asigura că include literele SJ, SL sau echivalent.

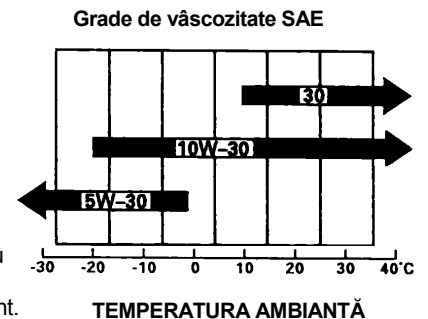

SAE 10W-30 este recomandat pentru uz general. Alte vâscozități prezentate în diagramă pot fi utilizate atunci când temperatura medie din zona dvs. se încadrează în domeniul indicat.

Verificarea nivelului de ulei

Verificați nivelul uleiului din motor cu motorul oprit și aflat pe o suprafață orizontală.

1. Scoateți dopul de umplere cu ulei/jojă și stergeți-o pentru a fi curată.
2. Introduceți dopul de umplere cu ulei/jojă în gâtul de umplere cu ulei, așa cum se prezintă în figură, dar nu înșurubați, apoi scoateți-o pentru a verifica nivelul de ulei.
3. Dacă nivelul de ulei este aproape de sau sub marcajul limitei inferioare de pe jojă, umpleți cu uleiul recomandat (vezi pagina 8) până la marcajul superior (marginea de jos a orificiului de umplere cu ulei). Nu umpleți peste măsură.
4. Remontați dopul de umplere cu ulei/jojă.

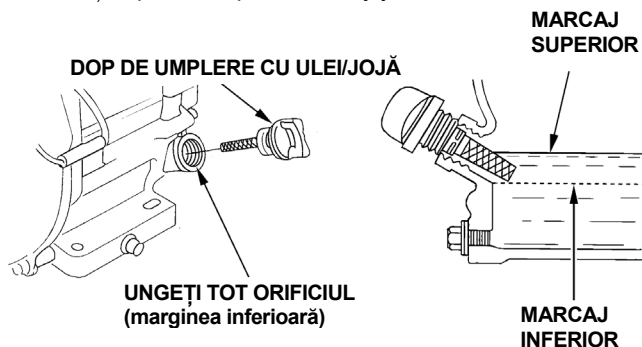
**NOTĂ**

Funcționarea motorului cu un nivel scăzut de ulei poate cauza deteriorarea acestuia.

Sistemul Oil Alert® (pentru tipurile la care se aplică) va opri automat motorul, înainte ca nivelul uleiului să scadă sub limita de siguranță. Totuși, pentru a evita neplăcerea unei opriri neprevăzute, verificați întotdeauna, înainte de pornire, nivelul uleiului din motor.

Schimbarea uleiului

Scurgeți uleiul uzat când motorul este cald. Încălziți rapid și complet țevile de scurgere a uleiului.

1. Puneți un recipient adecvat sub motor, pentru a colecta motorul uzat, apoi scoateți dopul de umplere cu ulei/jojă, dopul de scurgere a uleiului și șaibă.
2. Lăsați să curgă tot uleiul uzat, apoi remontați dopul de scurgere a uleiului și o șaibă nouă și strângeți bine dopul de scurgere.

Vă rugăm să aruncați uleiul uzat într-un mod care nu dăunează mediului. Vă sugerăm să duceți uleiul uzat într-un recipient etanș la centrul local de reciclare sau la stația de service, pentru reciclare. Nu-l aruncați la gunoi și nici nu-l turnați în pământ sau în canalizare.

3. Cu motorul în poziție orizontală, umpleți până la marcajul superior de pe jojă (marginea de jos a orificiului de umplere cu ulei) cu uleiul recomandat (vezi pagina 8).

NOTĂ

Funcționarea motorului cu un nivel scăzut de ulei poate cauza deteriorarea acestuia.

Sistemul Oil Alert® (pentru tipurile la care se aplică) va opri automat motorul, înainte ca nivelul uleiului să scadă sub limita de siguranță. Totuși, pentru a evita neplăcerea unei opriri neprevăzute, verificați întotdeauna, înainte de pornire, nivelul uleiului din motor.

4. Montați dopul de umplere cu ulei/jojă și strângeți bine.

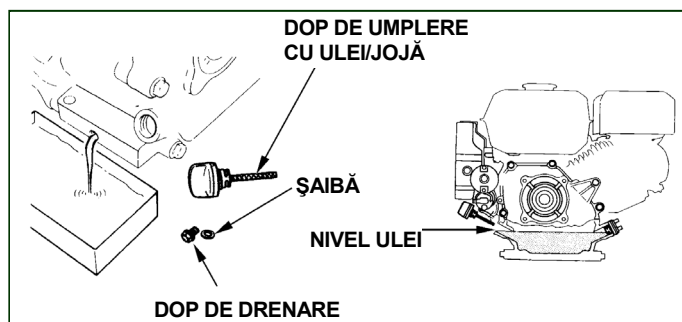
**ULEIUL DIN REDUCTOR (pentru tipurile la care se aplică)****Uleiul recomandat**

Utilizați același ulei ca cel recomandat pentru motor (vezi pagina 8).

Verificarea nivelului de ulei

Verificați nivelul uleiului din reductor cu motorul oprit și aflat pe o suprafață orizontală.

2 : 1 Reductor cu ambreiaj centrifugal

1. Scoateți dopul de umplere cu ulei/jojă și stergeți-o, pentru a fi curată.
2. Introduceți dopul de umplere cu ulei/jojă, fără a înșuruba, în orificiul de umplere și apoi scoateți-o. Verificați nivelul de ulei de pe dopul de umplere cu ulei/jojă.
3. Dacă nivelul uleiului este scăzut, completați cu uleiul recomandat, până la marcajul superior de pe jojă.
4. Înșurubați dopul de umplere cu ulei/jojă și strângeți bine.

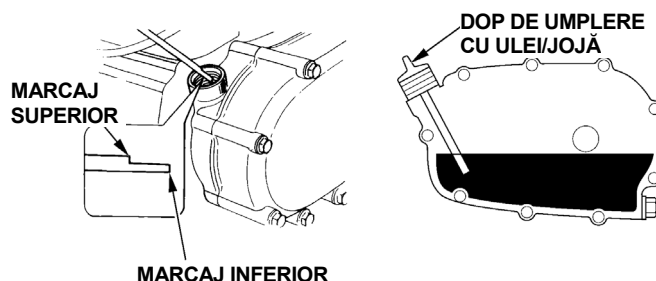

6 : 1 Reductorul Caselana

1. Scoateți bolțul de verificare a nivelului de ulei și șaiba și vedeți dacă nivelul de ulei se află la marginea orificiului pentru bolț.
2. Dacă nivelul de ulei se află sub marginea orificiului, scoateți bolțul de umplere și șaiba. Adăugați ulei recomandat (vezi pagina 9), până când începe să curgă afară, prin orificiul pentru bolțul de verificare.
3. Montați bolțul de verificare a nivelului de ulei, bolțul de umplere și șaibele. Strângeți-le bine.

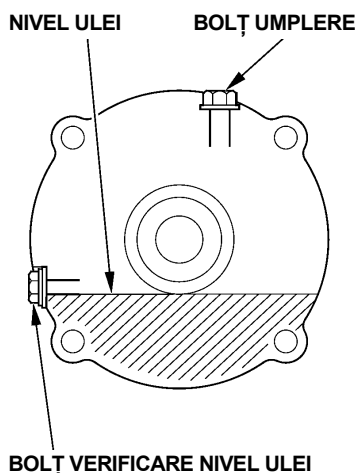

Schimbarea uleiului

2 : 1 Reductor cu ambreiaj centrifugal

Scurgeți uleiul uzat când motorul este cald. Încălziți rapid și complet țevile de scurgere a uleiului.

1. Puneți un recipient adecvat sub reductor, pentru a colecta uleiul uzat, apoi scoateți dopul de umplere cu ulei/joja, dopul de scurgere a uleiului și șaiba.
2. Lăsați să curgă tot uleiul uzat, apoi remontați dopul de scurgere a uleiului și o șaibă nouă și strângeți-l bine.

Vă rugăm să aruncați uleiul uzat într-un mod care nu dăunează mediului. Vă sugerăm să duceți uleiul uzat într-un recipient etanș la centrul local de reciclare sau la stația de service, pentru reciclare. Nu-l aruncați la gunoi și nici nu-l turnați în pământ sau în canalizare.

3. Cu motorul în poziție orizontală, umpleți până la marcajul superior de pe joja, cu uleiul recomandat (vezi pagina 9). Pentru a verifica nivelul uleiului, introduceți, fără a înșuruba și apoi scoateți joja prin orificiul de umplere.

Capacitatea de ulei a reductorului: 0,5 litri

NOTĂ

Funcționarea motorului cu un nivel scăzut de ulei în reductor poate cauza deteriorarea acestuia din urmă.

1. Înșurubați bine dopul de umplere cu ulei/joja.

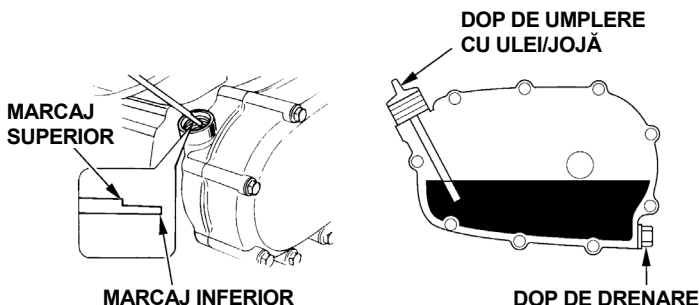

6 : 1 Reductorul Caselana

Scurgeți uleiul uzat când motorul este cald. Încălziți rapid și complet țevile de scurgere a uleiului.

1. Puneți un recipient adecvat sub reductor, pentru a colecta uleiul uzat, apoi scoateți bolțul de umplere, bolțul de verificare a nivelului de ulei și șaibele.
2. Scurgeți tot uleiul uzat în recipient, înclinând ușor motorul spre orificiul bolțului de verificare a nivelului de ulei.

Vă rugăm să aruncați uleiul uzat într-un mod care nu dăunează mediului. Vă sugerăm să duceți uleiul uzat într-un recipient etanș la centrul local de reciclare sau la stația de service, pentru reciclare. Nu-l aruncați la gunoi și nici nu-l turnați în pământ sau în canalizare.

3. Cu motorul în poziție orizontală, adăugați ulei recomandat (vezi pagina 9), până când începe să curgă afară prin orificiul pentru bolțul de verificare.

NOTĂ

Funcționarea motorului cu un nivel scăzut de ulei în reductor poate cauza deteriorarea acestuia din urmă.

4. Montați bolțul de verificare a nivelului de ulei, bolțul de umplere și șaibe noi și strângeți-le bine.

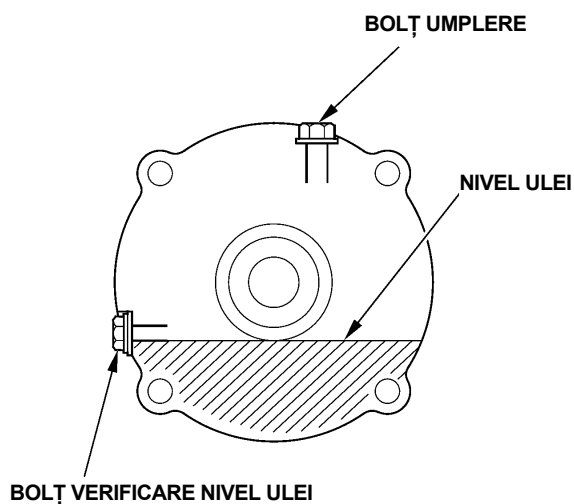

FILTRUL DE AER

Un filtru de ulei murdar va diminua debitul de aer către carburator, reducând performanța motorului. Dacă utilizați motorul într-o zonă cu foarte mult praf, curățați filtrul de aer mai des decât se specifică în GRAFICUL DE ÎNTREȚINERE.

NOTĂ

Funcționarea motorului fără filtrul de aer sau cu un filtru de aer deteriorat va permite murdăriei să pătrundă în motor, determinând uzarea rapidă a acestuia. Acest tip de deteriorare nu este acoperit de Garanția limitată a distribuitorului.

Inspectare

Scoateți capacul filtrului de aer și inspectați elementele filtrului. Curățați sau înlocuiți elementele murdare. Înlocuiți întotdeauna elementele deteriorate ale filtrului. Dacă motorul este echipat cu un filtru de aer cu baie de ulei, verificați și nivelul de ulei.

Consultați paginile 11 – 12 pentru instrucțiuni care se aplică filtrului de aer al tipului dvs. de motor.

Curățare**Tipurile de filtru cu două elemente**

1. Scoateți piulița-fluture de pe capacul filtrului de aer și scoateți capacul.
2. Scoateți piulița-fluture de pe filtrul de aer și scoateți filtrul.
3. Scoateți filtrul din spumă din filtrul de hârtie.
4. Inspectați ambele elemente ale filtrului și înlocuiți-le, dacă sunt deteriorate. Înlocuiți întotdeauna elementul din hârtie la intervalele planificate (vezi pagina 7).

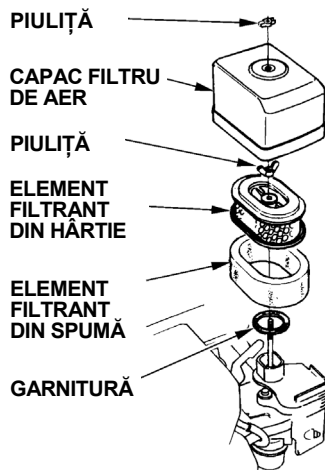
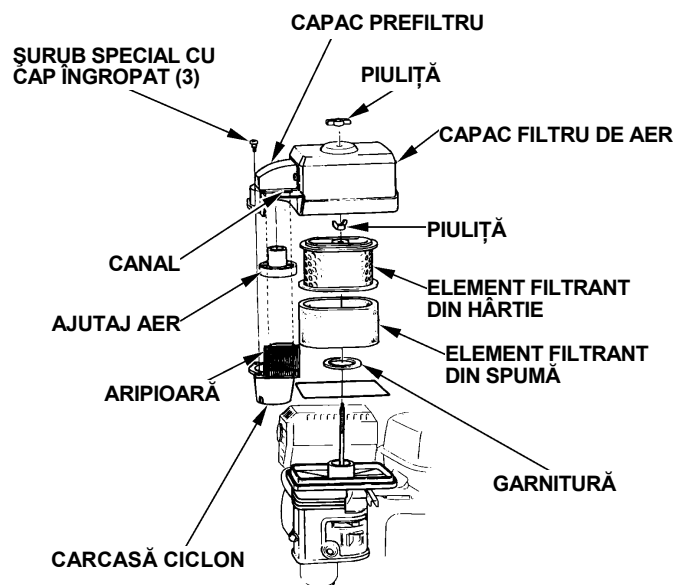
TIP DE FILTRU STANDARD CU DOUĂ ELEMENTE**TIPUL DE FILTRU CICLON CU DOUĂ ELEMENTE**

5. Curățați elementele filtrului de aer, dacă acestea vor fi reutilizate.

Elementul din hârtie: Loviți de câteva ori elementul de o suprafață tare, pentru a îndepărta murdăria sau suflați aer comprimat [să nu depășească 207 kPa (2,1 kgf/cm²)] prin elementul filtrului, dinspre interior. Nu încercați niciodată să îndepărtați murdăria prin periere; aceasta ar introduce murdăria în fibre.

Elementul din spumă: Curățați în apă caldă cu săpun, clătiți și lăsați-l să se usuce bine. Sau curățați în solvent neinflamabil și lăsați-l să se usuce. Înmuiați elementul filtrului în ulei curat de motor, apoi stoarceți uleiul în exces. Motorul va scoate fum la pomire, dacă în spumă rămâne prea mult ulei.

6. NUMAI PENTRU TIPUL CICLON: Scoateți cele trei șuruburi cu cap îngropat de pe capacul prefiltrului și scoateți carcasa ciclonului și ajutorul de aer. Spălați piesele cu apă, uscați-le bine și reasamblați-le.

Fiți atenți să montați ajutorul de aer așa cum se prezintă în figură.

Montați carcasa ciclonului, astfel încât aripioara gurii de admisie a aerului să intre în canalul din capacul prefiltrului.

7. Ștergeți murdăria din interiorul bazei și capacului filtrului de aer, utilizând o lavetă umedă. Fiți atenți să nu între murdărie în conducta de aer care duce la carburator.
8. Puneți elementul din spumă peste cel din hârtie și montați înapoi filtrul de aer asamblat. Asigurați-vă că garnitura este la locul său, sub filtrul de aer. Strângeți bine piulița-fluture a filtrului de aer.
9. Montați capacul filtrului de aer și strângeți bine piulița-fluture a capacului.

Tipul cu baie de ulei

1. Scoateți piulița-fluture și scoateți capacul filtrului de aer.
2. Scoateți elementul filtrului de aer din capac. Spălați capacul și elementul filtrului în apă caldă cu săpun, clătiți și lăsați să se usuce bine. Sau curățați în solvent neinflamabil și lăsați să se usuce.
3. Înmuiiați elementul filtrului în ulei curat de motor și stoarceți uleiul în exces. Motorul va scoate fum la pornire, dacă în elementul din spumă rămâne prea mult ulei.
4. Scurgeți uleiul uzat din carcasa filtrului de aer, spălați orice murdărie acumulată cu un solvent neinflamabil și uscați carcasa.
5. Umpleți carcasa filtrului de aer până la marcajul OIL LEVEL (nivel ulei) cu același tip de ulei care este recomandat pentru motor (vezi pagina 8).

Capacitatea de ulei: 60 cm³

6. Reasamblați filtrul de aer și strângeți bine piulița-fluture a capacului.

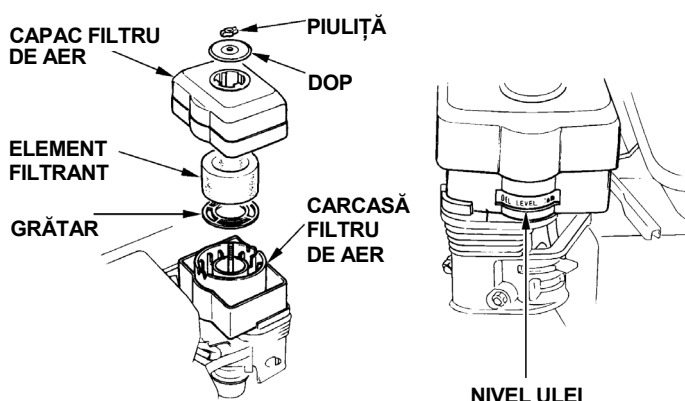

DECANTOR

Curățare

⚠ AVERTISMENT ⚠

Benzina este deosebit de inflamabilă și explozivă și puteți fi ars sau grav rănit în timpul manipulării combustibilului.

- Opriti motorul și țineți departe sursele de căldură, scânteii și flacără.
- Manipulați combustibilul numai în spații exterioare.
- Ștergeți imediat benzina scursă.

1. Puneți supapa de combustibil în poziția OFF, apoi scoateți decantorul și inelul O.
2. Spălați decantorul și inelul O în solvent neinflamabil și uscați-le bine.

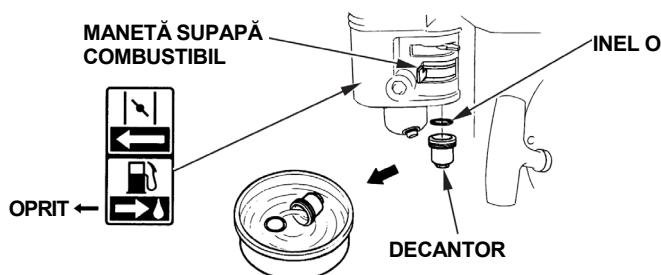

3. Puneți inelul O în supapa de combustibil și montați decantorul. Strângeți bine decantorul.

4. Puneți supapa de combustibil în poziția ON și verificați dacă există scurgeri. Dacă există vreo scurgere, înlocuiți inelul O.

BUJIA

Bujiile recomandate: BPR6ES (NGK)
W20EPR-U (DENSO)

Bujia recomandată este adecvată domeniului corect de căldură pentru temperaturile normale de funcționare a motorului.

NOTĂ

O bujie incorectă poate cauza deteriorarea motorului.

Pentru o bună performanță, bujia trebuie să aibă distanța corectă între electrozi și să nu prezinte depuneri.

1. Deconectați fișa bujiei și îndepărtați orice murdărie din zona bujiei.
2. Scoateți bujia cu o cheie pentru bujii de 13/16 țoli.
3. Inspectați bujia. Înlocuiți-o, dacă este deteriorată, foarte încărcată, dacă șaiba de etanșare nu este în bună condiție sau dacă electrozoul este uzat.
4. Măsurați distanța dintre electrozii bujiei cu lera. Corectați distanța, dacă este cazul, îndoid cu atenție electrozoul lateral. Distanța trebuie să fie: 0,70 – 0,80 mm

CHEIE PENTRU BUJIE

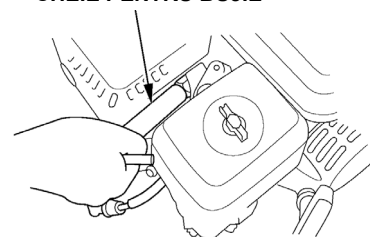

ELECTROD LATERAL

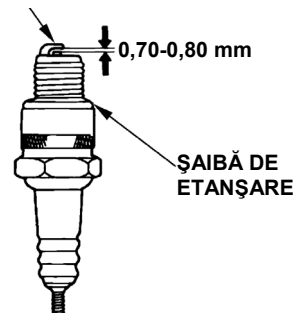

5. Montați bujia cu atenție, manual, pentru a evita încălecare filetului.
6. După așezarea bujiei, strângeți cu o cheie pentru bujii de 13/16 inci, pentru a comprima șaiba de etanșare.
7. La montarea unei bujii noi, strângeți 1/2 de tură după ce bujia s-a așezat, pentru a comprima șaiba.
8. La remontarea bujiei originale, strângeți 1/8 - 1/4 de tură după ce bujia s-a așezat, pentru a comprima șaiba.

NOTĂ

O bujie care nu este bine strânsă poate cauza supraîncălzirea și deteriorarea motorului. Strângerea excesivă a bujiei poate deteriora filetele din chiulasă.

9. Prindeți fișa bujiei de bujie.

DISPOZITIVUL PARASCÂNTEI (pentru tipurile la care se aplică)

Dispozitivul parascânței poate fi o piesă standard sau opțională, în funcție de tipul motorului. În anumite zone, funcționarea motorului fără dispozitivul parascânței este ilegală. Consultați legile și reglementările locale. Un dispozitiv parascânței este disponibil la service-urile autorizate Honda.

Asupra dispozitivului parascânței trebuie efectuat service la fiecare 100 ore, pentru ca acesta să funcționeze conform proiectului.

Dacă motorul a funcționat, toba de eșapament va fi fierbinte. Lăsați-o să se răcească, înainte de a efectua operații de service la dispozitivul parascânței.

Demontarea dispozitivului parascânței

1. Scoateți cele trei șuruburi de 4 mm de pe deflectorul eșapamentului și scoateți deflectorul.
2. Scoateți cele patru șuruburi de 5 mm de pe protecția tobei de eșapament și scoateți protecția.
3. Scoateți șurubul de 4 mm de pe dispozitivul parascânței și scoateți-l de pe toba de eșapament.

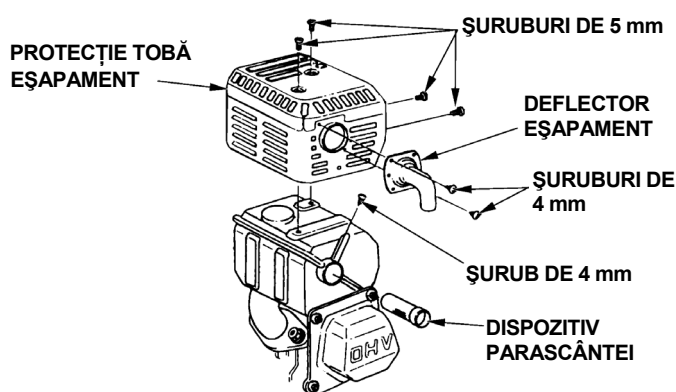
**Curățarea și inspectarea dispozitivului parascânței**

1. Utilizați o perie pentru a îndepărta depunerile de funingine de pe ecranul dispozitivului parascânței. Aveți grijă să nu deteriorați ecranul. Înlocuiți dispozitivul parascânței, dacă prezintă crăpături sau găuri.

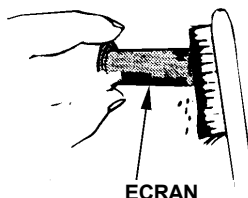

2. Montați dispozitivul parascânței, protecția tobei de eșapament și deflectorul eșapamentului, în ordinea inversă demontării.

RALANTI**Reglare**

1. Porniți motorul într-un spațiu exterior și lăsați-l să atingă temperatura normală de funcționare.
2. Puneți maneta accelerației în poziția MIN.
3. Rotiți șurubul de oprire a accelerației, pentru a obține turația de ralanti standard.

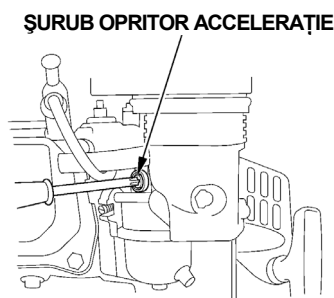

Turația de ralanti standard: 1 400 rot/min $^{+200}$ / $^{-150}$ rot/min

SFATURI ȘI SUGESTII UTILE**DEPOZITAREA MOTORULUI DVS.****Pregătirea pentru depozitare**

O depozitare adecvată este esențială pentru a menține motorul fără defecțiuni și în stare bună. Următorii pași vor ajuta la a împiedica rugina și coroziunea să afecteze funcționarea și aspectul motorului dvs. și vor face ca acesta să fie mai ușor de pornit la următoarea utilizare.

Curățare

Dacă motorul a funcționat, lăsați-l să se răcească cel puțin jumătate de oră, înainte de a-l curăța. Curățați toate suprafețele exterioare, remediați orice lipsă de vopsea și acoperiți zonele care ar putea rugini, cu un strat subțire de ulei.

NOTĂ

Utilizarea unui furtun de grădină sau a unui echipament de spălare sub presiune poate introduce apă în filtrul de aer sau în toba de eșapament. Apa din filtrul de aer îl va înmuia și, apa care trece prin filtru sau toba de eșapament poate pătrunde în cilindru, ceea ce duce la deteriorarea motorului.

Combustibilul

Benzina se va oxida și se va deteriora în timpul depozitării. Benzina deteriorată va duce la pornire greoaie și va lăsa depuneri, care înfundă sistemul de combustibil. Dacă benzina din motor se deteriorează în timpul depozitării, s-ar putea să fie nevoie de operații de service sau de înlocuire la carburator și alte componente ale sistemului de combustibil.

Durata de timp în care benzina poate fi lăsată în rezervorul de benzină și carburator, fără a cauza probleme în funcționare, variază în funcție de marca benzinei, temperaturile de depozitare și de gradul de umplere a rezervorului - parțial sau total. Aerul dintr-un rezervor umplut parțial favorizează deteriorarea combustibilului. Temperaturi de depozitare înalte accelerează deteriorarea combustibilului. Problemele legate de combustibil pot apărea în câteva luni sau chiar mai puțin, dacă benzina nu a fost proaspătă când ați umplut rezervorul.

Deteriorarea sistemului de combustibil și problemele de performanță ale motorului, rezultate din pregătirea neglijentă a depozitării, nu sunt acoperite de *Garanția limitată a distribuitorului*.

Puteți extinde durata de depozitare, adăugând în benzină un stabilizator creat pentru acest scop sau puteți evita problemele legate de deteriorarea benzinei, golind rezervorul și carburatorul.

Adăugarea unui stabilizator pentru a extinde durata de depozitare a benzinei

Când adăugați un stabilizator de benzină, umpleți rezervorul cu benzină proaspătă. Dacă rezervorul este umplut doar parțial, aerul din interior va favoriza deteriorarea combustibilului în timpul depozitării. Dacă aveți un recipient de benzină pentru realimentare, asigurați-vă că acesta conține numai benzină proaspătă.

1. Adăugați stabilizatorul de benzină respectând instrucțiunile fabricantului.
2. După adăugarea unui stabilizator de benzină, lăsați motorul să funcționeze într-un spațiu exterior, timp de 10 minute, pentru a fi siguri că benzina tratată a înlocuit-o pe cea netratată, în carburator.
3. Opiți motorul.

Golirea rezervorului de benzină și a carburatorului

⚠ AVERTISMENT ⚠

Benzina este deosebit de inflamabilă și explozivă și puteți fi ars sau grav rănit, în timpul manipulării combustibilului.

Opriiți motorul și țineți departe sursele de căldură, scânteii și flacără.

Manipulați combustibilul numai în spații exterioare.

Ștergeți imediat benzina scursă.

1. Puneți sub carburator un recipient adecvat și utilizați o pâlnie, pentru a evita vărsarea combustibilului.
2. Scoateți bolțul de golire a carburatorului și garnitura. Scoateți decantorul și inelul O, apoi puneți maneta supapei de combustibil în poziția ON.

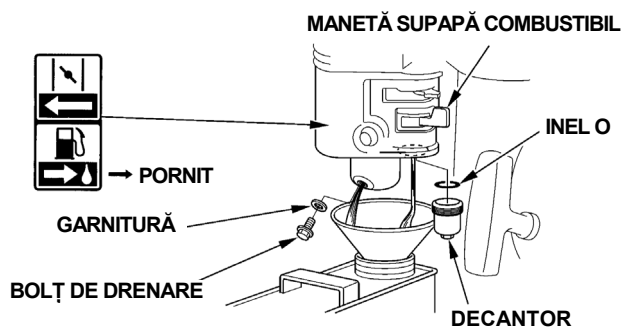

3. După scurgerea întregii cantități de combustibil în recipient, puneți la loc bolțul de drenare, garnitura, decantorul și inelul O. Strângeți bine bolțul de drenare și decantorul.

Uleiul de motor

1. Schimbați uleiul de motor (vezi pagina 9).
2. Scoateți bujia (vezi pagina 12).
3. Turnați o lingură, 5-10 cm³, de ulei de motor curat în cilindru.
4. Trageți de cablul demarorului, de câteva ori, pentru a distribui uleiul în cilindru.
5. Remontați bujia.
6. Trageți ușor de cablul demarorului, până când simțiți o rezistență și decuparea de pe folia demarorului se aliniază cu orificiul din partea de sus a capacului demarorului cu recul. Aceasta va închide supapele, astfel că umezeala nu va putea pătrunde în cilindrul motorului. Reduceți ușor cablul starterului în poziția inițială.

Aliniați decuparea de pe folie cu orificiul din partea de sus a capacului

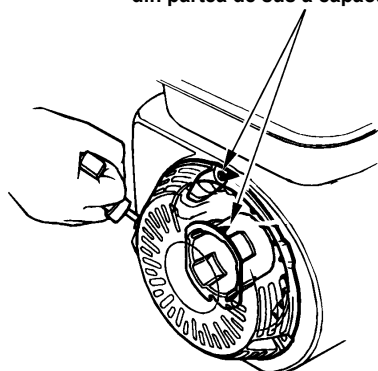

Precauții privind depozitarea

Dacă motorul dvs. va fi depozitat având benzină în rezervor și carburator, este important să se reducă pericolul de aprindere a vaporilor de benzină. Alegeți o zonă de depozitare bine ventilată, departe de orice aparat care funcționează cu flacără, precum cuptoare, boilere sau uscătoare de haine. De asemenea, evitați orice zonă în care se produc scânteii de la un motor electric sau în care funcționează scule electrice.

Dacă este posibil, evitați zonele cu umiditate ridicată, deoarece aceasta favorizează ruginirea și corodarea.

Depozitați motorul pe o suprafață orizontală. Înclinarea poate cauza scurgeri de combustibil și ulei.

Cu motorul și sistemul de evacuare reci, acoperiți motorul pentru a-l feri de praf. Un motor sau un sistem de evacuare fierbinte poate aprinde sau topi anumite materiale. Nu utilizați folii de plastic pentru a feri motorul de praf. O acoperire neporoasă va menține umezeala în jurul motorului, favorizând ruginirea și corodarea.

Dacă motorul este echipat cu o baterie, pentru tipurile cu electromotor, în timpul depozitării, reîncărcați bateria o dată pe lună. Aceasta va ajuta la prelungirea duratei de viață a bateriei.

Scoaterea din starea de depozitare

Verificați motorul conform secțiunii *VERIFICĂRI ÎNAINTE DE PUNEREA ÎN FUNCȚIUNE*, din acest manual (vezi pagina 3).

Dacă rezervorul a fost golit înainte de depozitare, umpleți-l cu benzină proaspătă. Dacă aveți un recipient de benzină pentru realimentare, asigurați-vă că acesta conține numai benzină proaspătă. Benzina se oxidează și se deteriorează în timp, ceea ce duce la pornire dificilă.

Dacă cilindrul a fost acoperit cu ulei în vederea depozitării, motorul va scoate fum la pornire, pentru un scurt timp. Acest lucru este normal.

TRANSPORTUL

În timpul transportului țineți motorul pe o suprafață orizontală, pentru a reduce posibilitatea scurgerii de combustibil. Puneți maneta supapei de combustibil în poziția OFF (vezi pagina 5).

REZOLVAREA PROBLEMELOR NEPREVĂZUTE

MOTORUL NU PORNEȘTE	Cauza posibilă	Remediere
1. Pornire electrică (pentru tipurile la care se aplică): Verificați bateria și siguranța.	Baterie descărcată.	Reîncărcați bateria.
	Siguranță arsă.	Înlocuiți siguranța (pag. 15).
2. Verificați pozițiile comenzilor.	Supapa de combustibil în poziția OFF.	Mutați maneta în poziția ON.
	Șoc deschis.	Mutați maneta în poziția CLOSED, dacă motorul nu este cald.
	Înterupătorul motorului este în poziția OFF.	Rotiți întrerupătorul motorului în poziția ON.
3. Verificați nivelul uleiului din motor.	Nivelul uleiului este scăzut (la modelele cu sistem Oil Alert).	Umpleți cu uleiul recomandat până la nivelul corespunzător (pag. 9).
4. Verificați combustibilul.	Lipsă combustibil.	Realimentați (pag. 8).
	Combustibil necorespunzător; motor depozitat fără tratarea sau golirea benzinei sau realimentat cu benzină necorespunzătoare.	Goliți rezervorul de benzină și carburatorul (pag. 14). Realimentați cu benzină proaspătă (pag. 8).
5. Scoateți și inspectați bujia.	Bujie defectă, murdară sau distanța dintre electrozi este incorectă.	Corecți distanța sau înlocuiți bujia (pag. 12).
	Bujie udată de combustibil (motor înecat).	Uscați și remontați bujia. Porniți motorul cu maneta accelerației în poziția MAX.
6. Duceți motorul la un service Honda autorizat sau consultați manualul de atelier.	Filtru de combustibil înfundat, funcționare defectuoasă a carburatorului, aprindere defectuoasă, supape blocate etc.	Înlocuiți sau reparați componentele defecte, după caz.

MOTORUL NU ARE PUTERE	Cauza posibilă	Remediere
1. Verificați filtrul de aer.	Element(e) al/ale filtrului blocat(e).	Curățați sau înlocuiți elementul(ele) murdar(e) (pag. 11-12).
2. Verificați combustibilul.	Combustibil necorespunzător; motor depozitat fără tratarea sau golirea benzinei sau realimentat cu benzină necorespunzătoare.	Goliți rezervorul de benzină și carburatorul (pag. 14). Realimentați cu benzină proaspătă (pag. 8).
3. Duceți motorul la un service Honda autorizat sau consultați manualul de atelier.	Filtru de combustibil înfundat, funcționare defectuoasă a carburatorului, aprindere defectuoasă, supape blocate etc.	Înlocuiți sau reparați componentele defecte, după caz.

ÎNLOCUIREA SIGURANȚEI (pentru tipurile la care se aplică)

Circuitul releului electromotorului și cel de încărcare a bateriei sunt protejate de o siguranță de 5 A. Dacă siguranța se arde, electromotorul nu va funcționa. Motorul poate fi pornit manual dacă siguranța este arsă, dar bateria nu se va încărca în timpul funcționării motorului.

1. Scoateți șurubul 6 x 12 mm, de la capacul din spate al cutiei cu întrerupătoare a motorului.
2. Scoateți capacul siguranței și inspectați siguranța.

Dacă siguranța este arsă, scoateți capacul siguranței, apoi scoateți siguranța arsă și aruncați-o. Montați o nouă siguranță de 5 A și montați la loc capacul siguranței.

NOTĂ

Nu utilizați niciodată o siguranță cu un curent nominal mai mare de 5 A. Ar putea rezulta o gravă deteriorare a sistemului electric sau un incendiu.

3. Montați înapoi capacul din spate. Puneți la loc șurubul de 6 x 12 mm și strângeți-l bine.

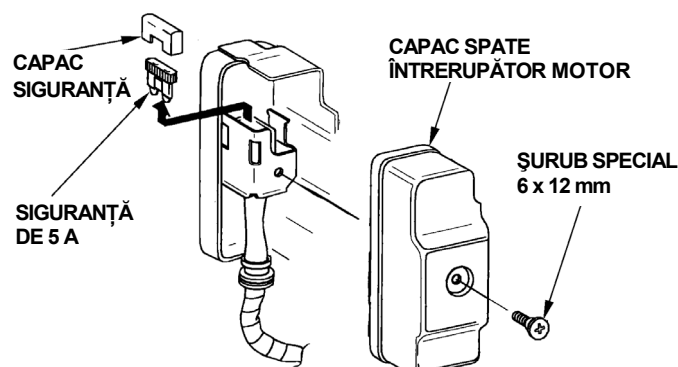

Arderea frecventă a siguranței indică un scurt-circuit sau o suprasarcină în sistemul electric. Dacă siguranța se arde frecvent, duceți motorul la un service Honda autorizat, pentru a fi reparat.

INFORMAȚII TEHNICE ȘI ADRESATE CLIENTULUI

INFORMAȚII TEHNICE

Amplasarea numărului de serie

Notați în spațiul de mai jos numărul de serie al motorului, tipul acestuia și data cumpărării. Veți avea nevoie de aceste informații, atunci când comandați piese și când puneți întrebări tehnice sau legate de garanție.

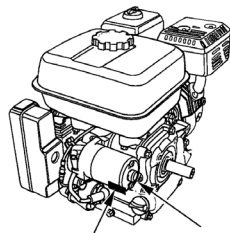

AMPLASARE
SERIE MOTOR
ȘI TIP MOTOR

ELECTRO-
MOTOR (pentru
tipurile la care
se aplică)

Numărul de serie al motorului: _____ - _____

Tipul motorului: _____

Data cumpărării: ____ / ____ / ____

Conexiunile bateriei pentru electromotor (pentru tipurile la care se aplică)

Utilizați o baterie de 12 V și de cel puțin 18 Ah.

Fiți atenți să nu conectați bateria cu polaritatea inversată, deoarece aceasta va scurtcircuita sistemul de încărcare a bateriei. Conectați întotdeauna cablul pozitiv (+) al bateriei la borna bateriei, înainte de a conecta cablul negativ (-), astfel încât sculele să nu cauzeze un scurtcircuit dacă ating o piesă împământată, în timpul strângerii capătului cablului pozitiv (+).

⚠ AVERTISMENT ⚠

Dacă nu respectați procedura corectă, o baterie poate exploda, rănind grav pe oricine se află în apropiere.

Țineți țigările, scântele și flăcările deschise departe de baterie.

1. Conectați cablul pozitiv (+) al bateriei la borna solenoidului demarorului, după cum se prezintă în figură.
2. Conectați cablul negativ (-) al bateriei la un bolț de fixare al motorului, un bolț al șasiului sau orice altă conexiune bună de împământare a motorului.
3. Conectați cablul pozitiv (+) al bateriei la borna pozitivă (+) a bateriei, după cum se prezintă în figură.
4. Conectați cablul negativ (-) al bateriei la borna negativă (-) a bateriei, după cum se prezintă în figură.
5. Acoperiți cu unsoare bornele și capetele cablurilor.

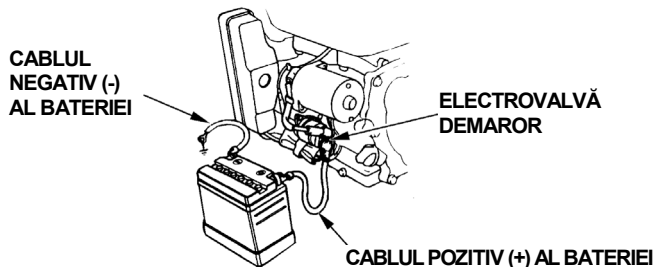

Legătura pentru comanda de la distanță

Manetele accelerației și șocului sunt prevăzute cu găuri pentru prinderea cablului opțional. Următoarele ilustrații prezintă exemple de montare a unui cablu solid și a unui cablu flexibil, împletit. Dacă utilizați un cablu flexibil, împletit, adăugați un arc de revenire, după cum se prezintă în ilustrație.

Este necesar să slăbiți piulița de fricțiune a manetei accelerației, atunci când o acționați cu o comandă montată la distanță.

LEGĂTURA PENTRU COMANDA DE LA DISTANȚĂ A ACCELERAȚIEI

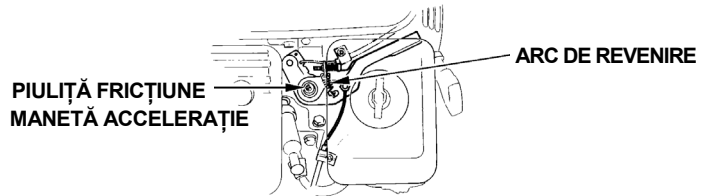

Montare cablu flexibil

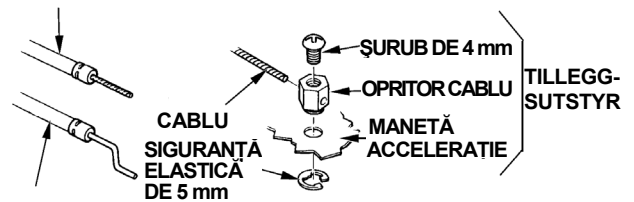

Montare cablu rigid

LEGĂTURA PENTRU COMANDA DE LA DISTANȚĂ A ȘOCULUI

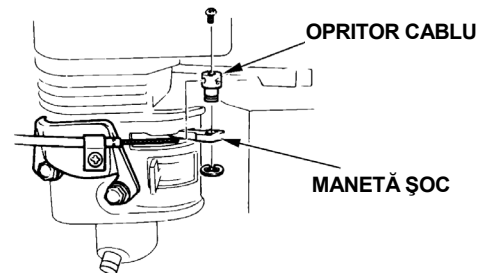

Modificări la carburator pentru funcționarea la altitudine mare

La altitudine mare, amestecul standard aer-combustibil din carburator este prea bogat. Performanța va scădea, iar consumul de combustibil va crește. De asemenea, un amestec foarte bogat va încălca bujia, ceea ce va duce la o pornire dificilă. Funcționarea pe perioade lungi de timp, la o altitudine diferită de cea pentru care a fost certificat acest motor, poate duce la creșterea emisiilor.

Performanța la altitudini mari poate fi îmbunătățită prin anumite modificări aduse carburatorului. Dacă motorul dvs. funcționează tot timpul la altitudini de peste 1500 m, duceți-l la un service autorizat, pentru a se efectua aceste modificări la carburator. Când funcționează la altitudini mari, cu modificările adecvate ale carburatorului, acest motor îndeplinește standardul pentru fiecare emisie, pe întreaga durată de viață.

Chiar cu modificarea carburatorului, puterea motorului va scădea cu aprox. 3,5%, la fiecare creștere cu 300 m a altitudinii. Efectul altitudinii asupra puterii va fi mai mare de atât, dacă nu se aduc modificări carburatorului.

NOTĂ

După modificarea carburatorului pentru funcționarea la altitudine mare, amestecul aer-combustibil va fi prea sărac pentru funcționarea la altitudine joasă. Funcționarea la altitudini sub 1500 m, cu un carburator modificat, poate cauza supraîncălzirea motorului și deteriorarea gravă a acestuia. Pentru utilizarea la altitudini mici, carburatorul trebuie readus la specificațiile de fabrică originale, în cadrul unui service autorizat.

Combustibili oxigenați

Unor benzine convenționale li se adaugă alcool sau un compus pe bază de eter. Aceste benzine sunt denumite combustibili oxigenați. Pentru a îndeplini standardele de aer nepoluat, unele regiuni din SUA și Canada utilizează combustibili oxigenați, pentru a ajuta la reducerea emisiilor.

Dacă utilizați combustibil oxigenat, asigurați-vă că este fără plumb și că îndeplinește cerințele minime privind cifra octanică.

Înainte de a utiliza un combustibil oxigenat, încercați să confirmați conținutul acestuia. În unele state/provincii este obligatorie afișarea acestei informații pe pompa de la benzinărie.

Următoarele procente, sunt cele aprobate de EPA pentru combustibilii oxigenați:

ETANOL _____ (alcool etilic sau din cereale) 10% pe volum. Puteți utiliza benzină cu un conținut de până la 10% etanol pe volum. Benzina conținând etanol poate fi comercializată sub denumirea de Gasohol.

MTBE _____ (eter metil butil terțiar) 15% pe volum. Puteți utiliza benzină cu un conținut de până la 15% MTBE pe volum.

METANOL _____ (alcool metilic sau din lemn) 5% pe volum. Puteți utiliza benzină cu un conținut de până la 5% metanol pe volum, cu condiția să conțină și cosolvenți și inhibitori ai corodării pentru a proteja sistemul de combustibil. Benzina cu un conținut mai mare de 5% metanol pe volum poate duce la probleme de pornire și/sau de performanță. De asemenea, poate deteriora piesele din metal, cauciuc și plastic, din cadrul sistemului de combustibil.

Dacă remarcați vreun simptom de funcționare defectuoasă, încercați o altă benzinărie sau treceți la o altă marcă de benzină. Deteriorarea sistemului de combustibil și problemele de performanță ale motorului, rezultate în urma utilizării unui combustibil oxigenat cu un conținut mai mare decât procente de substanțe menționate mai sus, nu sunt acoperite de *Garanția limitată a distribuitorului*.

Informații privind sistemul de control al emisiilor

Sursa emisiilor

Procesul de combustie produce monoxid de carbon, oxizi de azot și hidrocarburi. Controlul hidrocarburilor și oxizilor de azot este foarte important pentru că, în anumite condiții, aceștia reacționează pentru a forma smog fotochimic, atunci când sunt supuși luminii solare. Monoxidul de carbon nu reacționează astfel, dar este toxic.

Honda utilizează setări sărace în combustibil ale carburatorului și altor sisteme, pentru a reduce emisiile de monoxid de carbon, oxizi de azot și hidrocarburi.

Documentele SUA, California și Environment Canada privind aerul curat

Reglementările EPA, din California și din Canada, cer tuturor fabricanților să furnizeze instrucțiuni scrise, care descriu funcționarea și întreținerea sistemelor de control al emisiilor.

Următoarele instrucțiuni și proceduri trebuie respectate, pentru a menține emisiile motorului dvs. Honda în limitele standard.

Modificarea

Modificarea sistemului de control al emisiilor poate mări emisiile peste limitele legale. Printre acțiunile care constituie modificare se numără:

- Îndepărtarea sau modificarea oricărei piese a sistemelor de admisie, combustibil sau evacuare.
- Modificarea sau dezactivarea legăturilor regulatorului sau mecanismului de reglare a turației, pentru a determina motorul să funcționeze în afara parametrilor săi de proiectare.

Probleme care pot afecta emisiile

Dacă observați unul din următoarele simptome, duceți motorul la un service autorizat, pentru a fi inspectat și reparat.

- Pornire greoaie sau oprire după pornire.
- Ralanti neregulat.
- Rateuri sau aprindere prematură în galeria de admisie sub sarcină.
- Post-combustie (arderea combustibilului în gazele de eșapare).
- Fum de evacuare negru sau consum ridicat de combustibil.

Piese de schimb

Sistemele de control al emisiilor, de pe motorul dvs. Honda, au fost proiectate, construite și certificate, conform reglementărilor EPA, californiene și canadiene, privind emisiile. Vă recomandăm să utilizați piese Honda originale, ori de câte ori faceți operații de întreținere. Aceste piese de schimb originale sunt fabricate la aceleași standarde cu ale celor originale, astfel că puteți avea încredere în performanțele lor. Utilizarea unor piese de schimb care nu sunt originale, ca proiect și calitate, poate afecta eficiența sistemului de control al emisiilor.

Un fabricant al unei piese de schimb își asumă responsabilitatea că piesa respectivă nu va afecta în mod negativ performanța în privința emisiilor. Fabricantul sau cel care recondiționează piesa trebuie să certifice că, utilizarea acesteia nu va duce la nerespectarea, de către motor, a reglementărilor privind emisiile.

Întreținerea

Respectați graficul de întreținere de la pagina 7. Rețineți că acest grafic se bazează pe presupunerea că, utilajul dvs. va fi utilizat în scopul pentru care a fost proiectat. Funcționarea susținută sub sarcină grea sau la temperaturi înalte sau utilizarea în condiții deosebite de umiditate sau praf, va necesita un service mai frecvent.

Indicele de aer

Motoarelor certificate pentru o perioadă de stabilitate a emisiilor, conform cerințelor Consiliului resurselor de aer din California, li se aplică o etichetă cu informații referitoare la indicele de aer.

Graficul este destinat să vă ofere dvs., clientul nostru, posibilitatea de a compara performanțele privind emisiile motoarele de pe piață. Cu cât indicele de aer este mai scăzut, cu atât este mai scăzută poluarea.

Descrierea stabilității este destinată să vă ofere informații referitoare la perioada de stabilitate a emisiilor motorului. Termenul descriptiv indică perioada utilă de viață a sistemului de control al emisiilor motorului. Consultați *Garanția sistemului de control al emisiilor*, pentru informații suplimentare.

Termen descriptiv	Aplicabil la perioada de stabilitate a emisiilor
Moderată	50 ore [0-65 cm ³] 125 ore [peste 65 cm ³]
Intermediară	125 ore [0-65 cm ³] 250 ore [peste 65 cm ³]
Extinsă	300 ore [0-65 cm ³] 500 ore [peste 65 cm ³]

Eticheta cu informațiile referitoare la indicele de aer trebuie să rămână pe motor, până când acesta este vândut. Scoateți eticheta, înainte de a utiliza motorul.

Specificații

GX120 (arbore tip S la priza de putere)

Lungime × Lățime × Înălțime	297 × 341 × 318 mm
Greutate fără benzină	13,0 kg
Tipul motorului	4 timpi, supapă în cap, un singur cilindru
Cilindree [Alezaș × Cursă]	118 cm ³ [60 × 42 mm]
Puterea de ieșire maximă	2,6 kW (3,5 CP) la 3600 rot/min
Cuplul motor maxim	7,3 N·m (0,74 kgf·m) la 2500 rot/min
Capacitatea de ulei a motorului	0,6 litri
Capacitatea rezervorului de combustibil	2,0 litri
Consumul de combustibil	1,0 litri/h la 3600 rot/min
Sistemul de răcire	Răcire forțată cu aer
Sistemul de aprindere	Magneto-tranzistorizat
Rotirea arborelui prizei de putere	În sens antiorar

GX160 (arbore tip S la priza de putere)

Lungime × Lățime × Înălțime	304 × 362 × 335 mm
Greutate fără benzină	15,0 kg
Tipul motorului	4 timpi, supapă în cap, un singur cilindru
Cilindree [Alezaș × Cursă]	163 cm ³ [68 × 45 mm]
Puterea de ieșire maximă	3,6 kW (4,9 CP) la 3600 rot/min
Cuplul motor maxim	10,3 N·m (1,05 kgf·m) la 2500 rot/min
Capacitatea de ulei a motorului	0,6 litri
Capacitatea rezervorului de combustibil	3,1 litri
Consumul de combustibil	1,4 litri/h la 3600 rot/min
Sistemul de răcire	Răcire forțată cu aer
Sistemul de aprindere	Magneto-tranzistorizat
Rotirea arborelui prizei de putere	În sens antiorar

GX200 (arbore tip S la priza de putere)

Lungime × Lățime × Înălțime	313 × 376 × 335 mm
Greutate fără benzină	16,0 kg
Tipul motorului	4 timpi, supapă în cap, un singur cilindru
Cilindree [Alezaș × Cursă]	196 cm ³ [68 × 54 mm]
Puterea de ieșire maximă	4,1 kW (5,6 CP) la 3600 rot/min
Cuplul motor maxim	12,4 N·m (1,26 kgf·m) la 2500 rot/min
Capacitatea de ulei a motorului	0,6 litri
Capacitatea rezervorului de combustibil	3,1 litri
Consumul de combustibil	1,7 litri/h la 3600 rot/min
Sistemul de răcire	Răcire forțată cu aer
Sistemul de aprindere	Magneto-tranzistorizat
Rotirea arborelui prizei de putere	În sens antiorar

Specificații pentru reglare GX120/160/200

ELEMENT	SPECIFICAȚIE	ÎNTREȚINERE
Distanța între electrozii bujiei	0,70-0,80 mm	Consultați pag.: 12
Ralanti	1400 ⁺²⁰⁰ / ₋₁₅₀ rot/min	Consultați pag.: 13
Jocul supapelor (motor rece)	Admisie: 0,15 ± 0,02 mm Evacuare: 0,20 ± 0,02 mm	Consultați serviciul autorizat Honda
Alte specificații	Nu sunt necesare alte reglaje.	

Informații pentru referințe rapide

Combustibilul	Benzină fără plumb (consultați pag. 8)	
	SUA	De la pompă, cifra octanică 86 sau peste
Ulei de motor	SAE 10W-30, API SJ sau SL pentru uz general. Consultați pag. 8.	
	În afara SUA	Specială, cifra octanică 91 sau peste De la pompă, cifra octanică 86 sau peste
Uleiul din reductor	Același ulei ca în cazul motorului, vezi mai sus (pentru tipurile la care se aplică).	
Bujia	BPR6ES (NGK) W20EPR-U (DENSO)	
Întreținerea	Înainte de fiecare utilizare:	
	<ul style="list-style-type: none"> • Verificați nivelul uleiului din motor. Consultați pag. 9. • Verificați uleiul din reductor (pentru tipurile la care se aplică). Consultați pag. 9 - 10. • Verificați filtrul de aer. Consultați pag. 11. 	
	Primele 20 ore:	
	<ul style="list-style-type: none"> • Schimbați uleiul de motor. Consultați pag. 9. • Schimbați uleiul din reductor (pentru tipurile la care se aplică). Consultați pag. 10. 	
	Următoarele: Consultați graficul de întreținere de la pag. 7.	

Scheme electrice

Cu Oil Alert® și electromotor

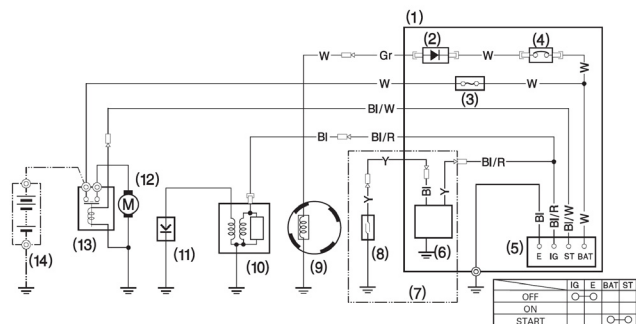

Cu Oil Alert® și fără electromotor

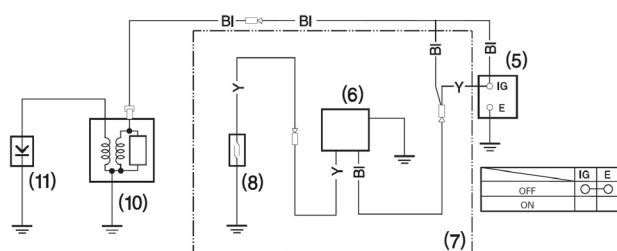

- | | |
|------------------------------|---------------------------|
| (1) CUTIA DE COMANDĂ | (8) COMUTATOR NIVEL ULEI |
| (2) REDRESOR | (9) BOBINĂ DE ÎNCĂRCARE |
| (3) SIGURANȚĂ (5 A) | (10) BOBINĂ DE APRINDERE |
| (4) ÎNTRERUPĂTOR CIRCUIT | (11) BUJIE |
| (5) ÎNTRERUPĂTOR MOTOR | (12) ELECTROMOTOR |
| (6) UNITATE OIL ALERT | (13) ELECTROVALVĂ DEMAROR |
| (7) Tip cu unitate Oil Alert | (14) BATERIE (12 V) |

Bl	Negru	Br	Maro
Y	Galben	O	Portocaliu
Bu	Albastru	Lb	Albastru deschis
G	Verde	Lg	Verde deschis
R	Roșu	P	Roz
W	Alb	Gr	Gri

INFORMAȚII ADRESATE CLIENTULUI

Informații despre distribuitori

Statele Unite, Puerto Rico și Insulele Virgine americane:

Sunați la (800) 426-7701
sau vizitați website-ul nostru: www.honda-engines.com

Canada:

Sunați la (888) 9HONDA9
sau vizitați website-ul nostru: www.honda.ca

Pentru zona europeană:

vizitați website-ul nostru: <http://www.honda-engines-eu.com>

Informații despre serviciul clienți

Personalul distribuitorului este format din profesioniști instruiți. Ei vă pot răspunde la orice întrebare. Dacă întâlniți o problemă pe care distribuitorul dvs. nu o rezolvă așa cum ați dorit, vă rugăm să o discutați cu conducerea acestuia. Managerul de service, Directorul general sau proprietarul vă pot ajuta. Aproape toate problemele se rezolvă în acest mod.

Statele Unite, Puerto Rico și Insulele Virgine americane:

Dacă nu sunteți mulțumiți de decizia luată de conducere, contactați Distribuitorul regional de motoare Honda, corespunzător regiunii în care vă aflați.

Dacă sunteți în continuare nemulțumit, puteți contacta biroul Honda, urmând instrucțiunile de mai jos.

Pentru toate celelalte zone:

Dacă nu sunteți mulțumiți de decizia luată de conducere, contactați biroul Honda, urmând instrucțiunile de mai jos.

(Biroul Honda's)

Când scrieți sau sunați, vă rugăm să furnizați următoarele informații:

- Numele producătorului și numărul modelului echipamentului pe care este montat motorul.
- Modelul motorului, numărul de serie și tipul (vezi pagina 16)
- Numele distribuitorului care v-a vândut motorul
- Numele, adresa și persoana de contact a firmei care a efectuat service-ul asupra motorului
- Data cumpărării
- Numele dvs., adresa și numărul de telefon
- O descriere detaliată a problemei

Statele Unite, Puerto Rico și Insulele Virgine americane:

American Honda Motor Co., Inc.

Power Equipment Division
Biroul relații cu clienții
4900 Marconi Drive
Alpharetta, GA 30005-8847

Sau telefonați la: (770) 497-6400, 8:30 am - 8:00 pm, ora EST

Canada:

Honda Canada, Inc.

715 Milner Avenue
Toronto, ON
M1B 2K8

Telefon:	(888) 9HONDA9	Netaxabil
	(888) 946-6329	
Engleză:	(416) 299-3400	Zona de apelare locală Toronto
Franceză:	(416) 287-4776	Zona de apelare locală Toronto
Fax:	(877) 939-0909	Netaxabil
	(416) 287-4776	Zona de apelare locală Toronto

Australia:

Honda Australia Motorcycle and Power Equipment Pty. Ltd.

1954 – 1956 Hume Highway Campbell field Victoria 3061

Telefon:	(03) 9270 1111
Fax:	(03) 9270 1133

Pentru zona europeană:

Honda Europe NV.

European Engine Center

<http://www.honda-engines-eu.com>

Pentru toate celelalte zone:

Pentru ajutor, contactați distribuitorul Honda din regiunea dvs.

HONDA
The Power of Dreams