

BEVEZETÉS

Köszönjük, hogy Honda motort vásárolt. Segíteni szeretnénk, hogy a legjobb eredményt érje el új motorjával, és az biztonságosan működjön. Ez a kézikönyv ennek módját ismerteti; kérjük, hogy a motor működtetése előtt gondosan olvassa el. Ha motorjával kapcsolatosan problémája, vagy bármilyen kérdése adódna, forduljon a hivatalos Honda márkakereskedő szervizhez.

A kiadványban található összes adat a nyomtatás idejékor elérhető legfrissebb termékinformációkon alapul. A Honda Motor Co. fenntartja magának a változtatás jogát, bármikor, előzetes értesítés és bármilyen felelősségvállalás nélkül. Jelen kiadvány egyetlen részét sem szabad sokszorosítani írásbeli hozzájárulás nélkül.

Ezt a kézikönyvet a motor állandó részének kell tekinteni, és eladáskor a motorral át kell adni.

Tekintse át az utasításokat, melyek ezzel a motorral hajtott berendezésre vonatkoznak, a motor beindításával, leállításával, működtetésével, beállításával vagy bármely különleges karbantartásával kapcsolatos utasításokért.

Egyesült Államok, Puerto Rico és Amerikai Virgin-szigetek: Kérjük, hogy olvassa el a garancialevelet, hogy tisztában legyen annak érvényességi körével és a birtoklással kapcsolatos felelősségeivel. A garancialevél egy különálló dokumentum, melyet márkakereskedőjének kell átadnia.

BIZTONSÁGGAL KAPCSOLATOS ÜZENETEK

Az Ön és mások biztonsága nagyon fontos. Ebben a kézikönyvben a motorra vonatkozó fontos biztonsági utasításokat adunk. Gondosan olvassa el ezeket a biztonsági utasításokat!

A biztonsági üzenetek felhívják a figyelmét a lehetséges veszélyekre, melyek Ön vagy mások sérülését okozhatják. Minden biztonsági üzenetet megelőző egy biztonsági figyelmeztető jel  és a három figyelmeztető szó valamelyike: VESZÉLY, FIGYELEM, VIGYÁZAT.

A kiemelt szavak jelentése:

VESZÉLY

Az utasítások be nem tartása HALÁLT vagy SÚLYOS SÉRÜLÉST okoz.

FIGYELEM

Az utasítások be nem tartása HALÁLT vagy SÚLYOS SÉRÜLÉST okozhat.

VIGYÁZAT

Az utasítások be nem tartása SÉRÜLÉST okozhat.

Minden üzenet közli, hogy milyen kockázatról van szó, mi történik és mit kell tennie, hogy elkerülje vagy csökkentse a sérülést.

KÁROSODÁST MEGELŐZŐ ÜZENETEK

Más fontos üzenetekkel is találkozhat majd, amelyeket a MEGJEGYZÉS szó előz meg.

Ez azt jelenti:

MEGJEGYZÉS

A motorban vagy valamely tulajdonában károk keletkezhetnek, ha nem követi az utasításokat.

Ennek az üzenetnek az a célja, hogy segítsen megelőzni a motorja, egyéb tulajdona, vagy a környezet károsodását.

© 2012 Honda Motor Co., Ltd. Minden jog fenntartva.

3VZ4M600
00X3V-Z4M-6001

GX120UT2-GX160UT2-GX200UT2
GX120RT2-GX160RT2-GX200RT2

HONDA

KEZELÉSI ÚTMUTATÓ

GX120 · GX160 · GX200

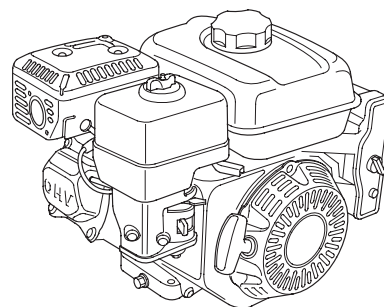

FIGYELEM:



Ezen termék által kibocsátott motor égéstermék olyan vegyi anyagokat tartalmaz, melyeket Kalifornia Állam rákkeltőnek, születési rendellenességeket vagy más öröklődési ártalmat okozónak ismer.

TARTALOM

BEVEZETÉS	1	ÜLEDÉKCSÉSZE	12
BIZTONSÁGGAL		GYÚJTÓGYERTYA	12
KAPCSOLATOS ÜZENETEK	1	SZIKRAFOGÓ	13
BIZTONSÁGI UTASÍTÁSOK	2	ALAPJÁRATI	
BIZTONSÁGI FELIRATOK		FORDULATSZÁM	13
ELHELYEZÉSE	2	HASZNOS ÖTLETEK ÉS	
MŰKÖDTETÉSEK ÉS		JAVASLATOK	13
KEZELŐELEMEK		A MOTOR TÁROLÁSA	13
ELHELYEZÉSE	3	SZÁLLÍTÁS	14
JELLEMZŐK	3	ELŐRE NEM LÁTOTT	
MŰKÖDTETÉS ELŐTTI		PROBLÉMÁK MEGOLDÁSA	15
ELLENŐRZÉSEK	4	BIZTOSÍTÉKCSERE	15
MŰKÖDTETÉS	4	MŰSZAKI INFORMÁCIÓK	16
BIZTONSÁGOS MŰKÖDTETÉSI		Motorszám elhelyezése	16
ÓVINTÉZKEDÉSEK	4	Elektromos önindító	
A MOTOR BEINDÍTÁSA	4	akkumulátor csatlakozásai	16
A MOTOR LEÁLLÍTÁSA	6	Távvezérlő mechanizmus	16
A MOTOR		Porlasztó módosításai	
FORDULATSZÁMÁNAK		nagy magasságban történő	
BEÁLLÍTÁSA	6	működtetéshez	17
A MOTOR SZERVIZELÉSE	7	Kibocsátást szabályozó	
A KARBANTARTÁS		rendszer információ	17
FONTOSSÁGA	7	Levegőminőség-index	18
KARBANTARTÁSI BIZTONSÁG	7	Műszaki jellemzők	18
BIZTONSÁGI		Beállítási műszaki jellemzők	19
ÓVINTÉZKEDÉSEK	7	Gyorsshivatközési információ	19
KARBANTARTÁSI ÜTEMTERV	7	Kapcsolási rajzok	19
ÜZEMANYAG BETÖLTÉSE	8	VEVŐSZOLGÁLATI	
MOTOROLAJ	8	INFORMÁCIÓ	20
Előírt olaj	8	Garanciális és	
Motorolaj-szint ellenőrzése	9	nagykereskedő/	
Olajcsere	9	márkakereskedő	
VÉGÁTTÉTELI HÁZ OLAJ	9	elérhetőségi információ	20
Előírt olaj	9	Vevőszolgálati információ	20
Motorolaj-szint ellenőrzése	9		
Olajcsere	10		
LEVÉGŐSZŰRŐ	10		
Ellenőrzés	10		
Tisztítás	11		

BIZTONSÁGI UTASÍTÁSOK

- Ismerje meg minden kezelőszerv működését, és sajátítsa el a motor gyors leállításának módját vészhelyzetben. Győződjön meg arról, hogy a gépkezelő megfelelő utasításokat kapott-e, mielőtt működteti a berendezést.
- Ne engedje, hogy gyermek működtesse a motort. Gyermekeket és kedvenc háziállatokat tartsa távol a működési területtől.
- A motor kipufogógáza mérgező szénmonoxidot tartalmaz. Megfelelő szellőztetés nélkül ne működtesse a motort, és zárt helységben soha ne működtesse a motort.
- A motor és a kipufogó a működés alatt felforrósodhat. Működés alatt a motort tartsa legalább 1 méteres távolságra épületektől és más berendezésektől. Az éghető anyagokat tartsa távol, és ne tegyen semmit a motorra, amíg működik.

BIZTONSÁGI FELIRATOK ELHELYEZÉSE

Ezek a címkék az esetlegesen komoly sérülést okozó veszélyekre figyelmeztetnek. Olvassa el őket figyelmesen. Ha lejön egy címke vagy nehezen olvashatóvá válik, akkor cseréért forduljon a Honda márkaszervizéhez.

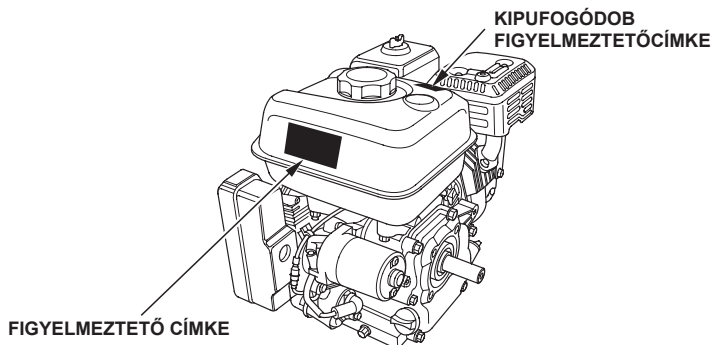

FIGYELMEZTETŐ CÍMKE	EU számára	Kivéve EU
<p>Thai Honda Mfg. Co., Ltd. MADE IN THAILAND</p>	termékhez csatolva	a termékkel szállítjuk
<p>▲ WARNING Gasoline is highly flammable and explosive. Turn engine off and let cool before refueling. The engine emits toxic carbon monoxide. Do not run in an enclosed area. Read Owner's Manual before operation. Thai Honda Mfg. Co., Ltd. MADE IN THAILAND</p>	a termékkel szállítjuk	termékhez csatolva
<p>▲ ATTENTION L'essence est très inflammable et explosive. Arrêter le moteur et le laisser refroidir avant de faire le plein d'essence. Le moteur produit les vapeurs nocives de monoxyde de carbone. Ne pas utiliser dans un local clos. Lire le manuel de propriétaire avant l'utilisation. Thai Honda Mfg. Co., Ltd. MADE IN THAILAND</p>	a termékkel szállítjuk	a termékkel szállítjuk

KIPUFOGÓDOB FIGYELMEZTETŐCÍMKE	EU számára	Kivéve EU
	nem szerepel	a termékkel szállítjuk
<p>▲ CAUTION HOT MUFFLER CAN BURN YOU. Stay away if engine has been running.</p>	a termékkel szállítjuk	termékhez csatolva
<p>▲ ATTENTION L'ECHAPPEMENT CHAUD PEUT VOUS BRULER. S'ÉLOIGNER QUAND LE MOTEUR FONCTIONNE.</p>	a termékkel szállítjuk	a termékkel szállítjuk



A benzín nagyon gyúlékony és robbanásveszélyes. Állítsa le a motort és hagyja lehűlni mielőtt üzemanyagot tölt bele.



A motor kipufogógáza mérgező szénmonoxidot tartalmaz. Ne járassa a motort zárt térben.



Működtetés előtt olvassa el a Kezelési útmutatót.



A forró motor megégetheti. Álljon távolabb a motortól, ha működött.

RÉSZEGYSÉGEK ÉS KEZELŐELEMEK ELHELYEZÉSE

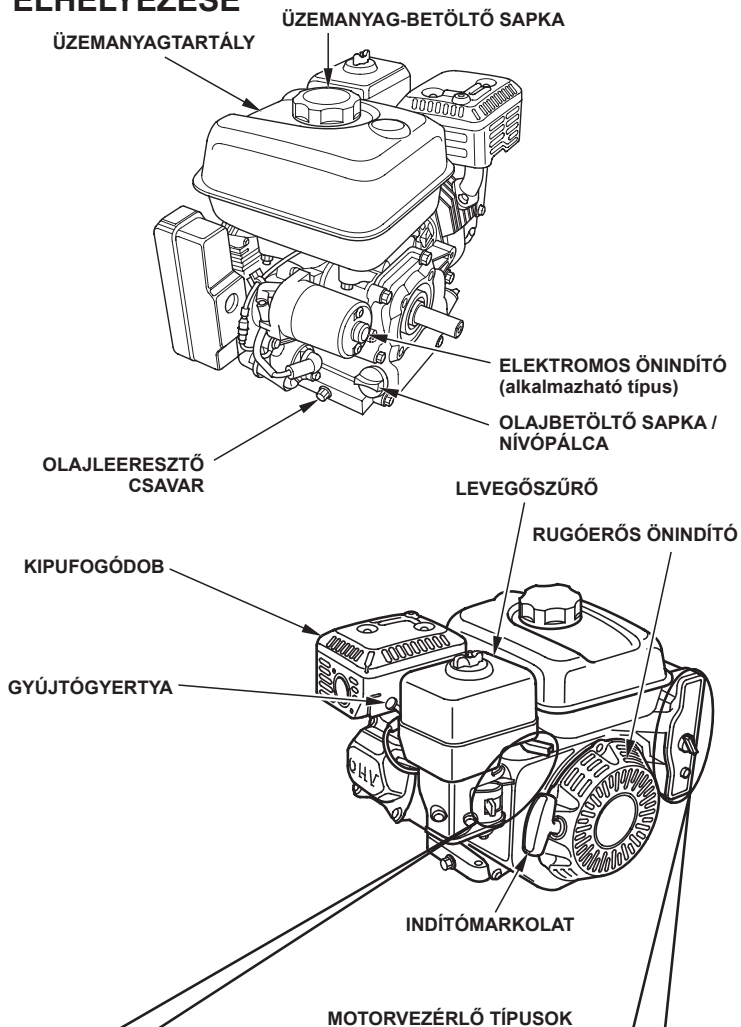

ÜZEMANYAGSZELEP-KAR

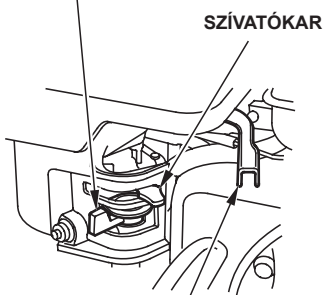

FOJTÓSZELEPKAR

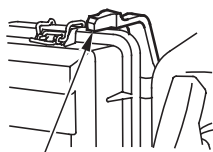

SZÍVATÓKAR (légszűrő, alacsony profilú típus)

KIVÉVE AZ ELEKTROMOS ÖNINDÍTÓS TÍPUSOKAT

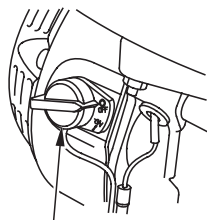

MOTORKAPCSOLÓ

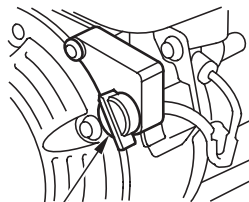

MOTORKAPCSOLÓ

ELEKTROMOS ÖNINDÍTÓ TÍPUSOK

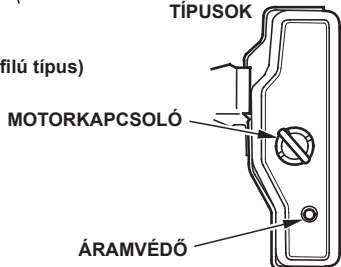

JELLEMZŐK

OIL ALERT RENDSZER (alkalmazható típusok)

„Az Oil Alert az Egyesült Államokban bejegyzett védjegy”

Az Oil Alert rendszert azért tervezték, hogy megelőzze a motor károsodását olyan esetekben, amikor a forgattyúházban az olaj mennyisége nem elegendő. Mielőtt az olaj szintje a forgattyús házban a biztonsági szint alá csökken az Oil Alert rendszer automatikusan leállítja a motort (a motorkapcsoló ON (BE) helyzetben marad).

Ha a motor leáll és nem indul újra, akkor ellenőrizze a motorolaj szintjét (lásd 9. oldal), mielőtt más helyen keresné a hibát.

ÁRAMVÉDŐ (alkalmazható típusok)

Az áramvédő az akkumulátor töltőáramkörét védi. Rövidzárlatra vagy fordított polaritással bekötött akkumulátorra aktiválódik az áramvédő.

Az áramvédő belsejéből kiugrik egy zöld kijelző annak jelzésére, hogy kikapcsolt az áramvédő. Ha ez történik, akkor határozza meg a hiba okát, és kuszöbölje ki, mielőtt visszaállítja az áramvédőt.

A visszaállításhoz nyomja meg az áramvédő gombját.

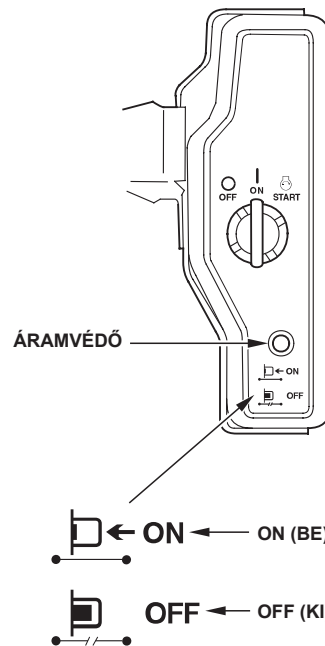

MŰKÖDTETÉS ELŐTTI ELLENŐRZÉSEK

INDULÁSRA KÉSZ A MOTOR?

A biztonság és a berendezés élettartamának maximalizálása érdekében nagyon fontos néhány percet rászálni a motor állapotának ellenőrzésére a működtetés előtt. Ügyeljen minden talált probléma kiküszöbölésére, vagy a márkakereskedője szervizében javíttassa ki, mielőtt működteti a motort.

▲ FIGYELEM

A motor nem megfelelő karbantartása, vagy a működtetése előtt egy probléma kiküszöbölésének elmulasztása hibás működést okozhat, mely komoly sérüléshez vagy halálos balesethez vezethet.

Minden működtetés előtt végezzen ellenőrzést, és küszöböljön ki minden problémát.

A működtetés előtti ellenőrzést megelőzően ellenőrizze, hogy a motor vízszintes helyzetben, a motorkapcsoló OFF (KI) helyzetben legyen.

A motor indítása előtt mindig ellenőrizze a következő elemeket:

Ellenőrizze a motor általános állapotát

1. Nézzon körbe a motor alatt olaj- vagy benzinszivárgás nyomait kutatva.
2. Távolítsa el a vastag port vagy lerakódást, különösen a hangtompító és a rugóerős önindító közelében.
3. Keressen sérülési nyomokat.
4. Ellenőrizze, hogy minden védőburkolat és burkolat a helyén van-e és minden csavaranya, átmenőcsavar és csavar meg van-e húzva.

A motor ellenőrzése

1. Ellenőrizze az üzemanyagszintet (lásd 8. oldal). Ha tele üzemanyagtartállyal indul, nem vagy kevesebbszer kell megállnia tankolni.
2. Ellenőrizze a motorolaj szintjét (lásd 9. oldal). Alacsony olajsinttel való működtetés a motor károsodását okozhatja.
Az Oil Alert rendszer (alkalmazható típusok) automatikusan leállítja a motort, mielőtt az olaj szintje a biztonsági határ alá esik. Mindamellet a váratlan leállítás kényelmetlenségeinek elkerülésére, indítás előtt mindig ellenőrizze a motorolaj szintjét.
3. Az alkalmazható típusoknál ellenőrizze a végáttételi ház olaj szintjét (lásd 9. oldal). Az olaj nélkülözhetetlen a végáttételi ház működéséhez és a hosszú élettartamhoz.
4. Ellenőrizze a levegőszűrő-betétet (lásd 10. oldal). Egy elpiszkolódott levegőszűrő-betét akadályozza a levegőáramot a porlasztóhoz, csökkentve ezáltal a motor teljesítményét.
5. Ellenőrizze a motorral működtetett berendezést.

Keresse meg a motorral működtetett berendezéshez kapott kezelési utasításban, milyen óvintézkedéseket és eljárásokat kell a motor indítása előtt elvégezni.

MŰKÖDTETÉS

BIZTONSÁGOS MŰKÖDTETÉSI ÓVINTÉZKEDÉSEK

A motor első működtetése előtt kérjük, hogy tekintse át a **BIZTONSÁGI UTASÍTÁSOK** című részt a 2. oldalon, és a **MŰKÖDTETÉS ELŐTTI ELLENŐRZÉSEK** című részt a 4. oldalon.

Saját biztonsága érdekében ne járassa a motort zárt térben, pl. garázsban. A motor kipufogógáza mérgező szénmonoxidot tartalmaz, mely gyorsan felhalmozódhat zárt térben és eszméletvesztést vagy halált okozhat.

▲ FIGYELEM

A kipufogógáz mérgező szénmonoxidot tartalmaz, mely zárt térben veszélyes koncentrációt érhet el. A szénmonoxid belégzése eszméletvesztést vagy halált okozhat.

Soha ne járassa a motort zárt, vagy részlegesen zárt térben, ahol emberek is tartózkodhatnak.

Tekintse át a motorral működtetett berendezés kezelési utasításában, hogy milyen biztonsági óvintézkedéseket kell a motor indításakor, leállításakor vagy működtetésekor betartani.

20°-nál (36%) nagyobb lejtőn ne működtesse a motort.

A MOTOR BEINDÍTÁSA

1. Állítsa az üzemanyagszelepet ON (BE) helyzetbe.

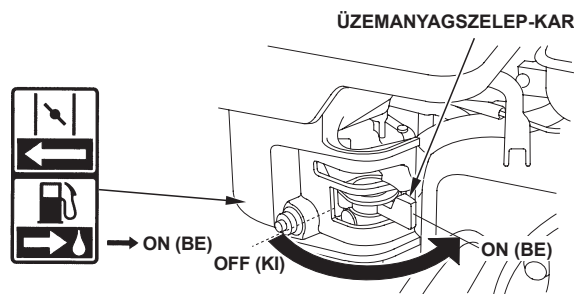

2. Hideg motor indításához, állítsa a légtorok-kart CLOSED (ZÁRVA) helyzetbe.

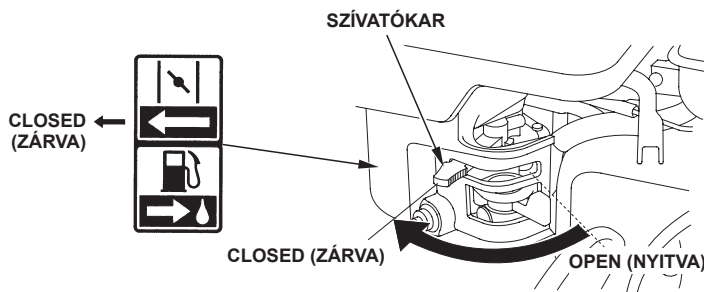

Még meleg motor indításához, állítsa a légtorok-kart OPEN (NYITOTT) helyzetbe.

Egyes motor alkalmazások inkább máshol elhelyezett légtorok kezelőszervet használnak, mint a motorra szereltet, ahogyan az alábbi ábrán látható. Lásd a berendezés gyártója által rendelkezésre bocsátott utasításokat.

3. Mozgassa a légtorok kart a MIN. helyzetből elfelé, körülbelül a MAX. helyzet 1/3 részéig.

FOJTÓSELEPKAR

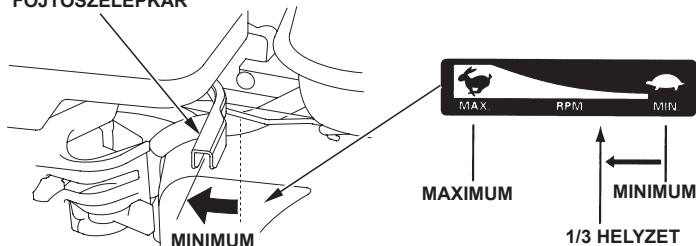

Egyes motor alkalmazásoknál nem a motorra szerelik a fojtószelep kezelőszervet ahogyan az alábbi ábrán látható, hanem máshova helyezik el. Lásd a berendezés gyártója által rendelkezésre bocsátott utasításokat.

4. Fordítsa a motorkapcsolót ON (BE) helyzetbe.

KIVÉVE AZ ELEKTROMOS ÖNINDÍTÓS TÍPUSOKAT

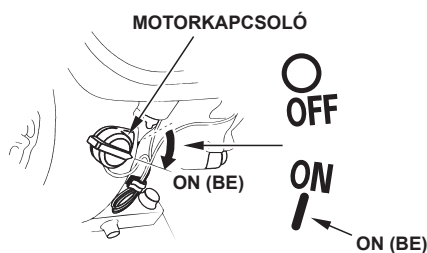

ELEKTROMOS ÖNINDÍTÓ TÍPUSOK

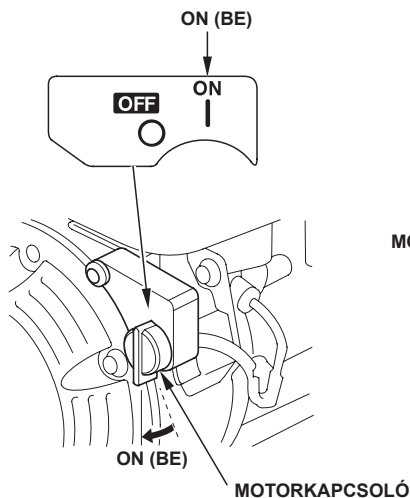
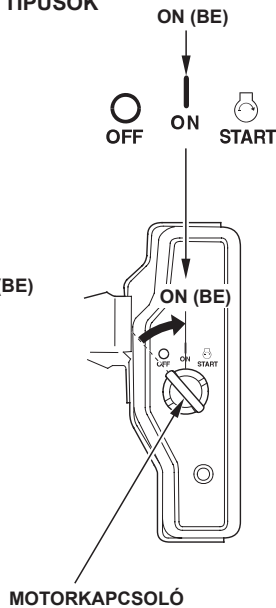

5. Működtesse az önindítót.

RUGÓERŐS ÖNINDÍTÓ:

Húzza meg kissé az indítómarkolatot, amíg ellenállást nem érez, majd húzza meg gyorsan a nyíl irányában, az alábbi ábra szerint. Óvatosan engedje vissza az indítómarkolatot.

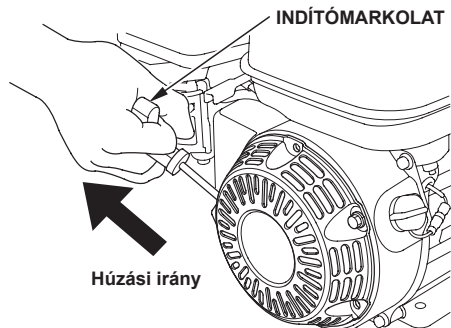

MEGJEGYZÉS

Ne engedje, hogy az indítómarkolat a motorhoz ütődve visszavágódjon. Az önindító károsodásának megelőzésére óvatosan engedje vissza.

ELEKTROMOS ÖNINDÍTÓ (alkalmazható típusok):

A kulcsot fordítsa START (INDÍTÁS) helyzetbe, és tartsa ott, amíg beindul a motor.

Ha 5 másodpercen belül nem indul a motor, akkor engedje el a kulcsot, és várjon legalább 10 másodpercet, mielőtt az önindítót ismét használja.

MEGJEGYZÉS

Ha egyszerre 5 másodpercnél hosszabb ideig használja az elektromos önindítót, akkor az túlmelegítheti az önindítót és az károsodhat. Az ilyen jellegű túlmelegedést nem fedezi a garancia.

Ha beindul a motor engedje el a kulcsot, hogy visszatérhessen a ON (BE) helyzetbe.

6. Ha a légtorok-kar CLOSED (ZÁRVA) helyzetbe van, akkor a motor indítására fokozatosan mozgassa a OPEN (NYITVA) helyzetbe, ahogyan melegszik a motor.

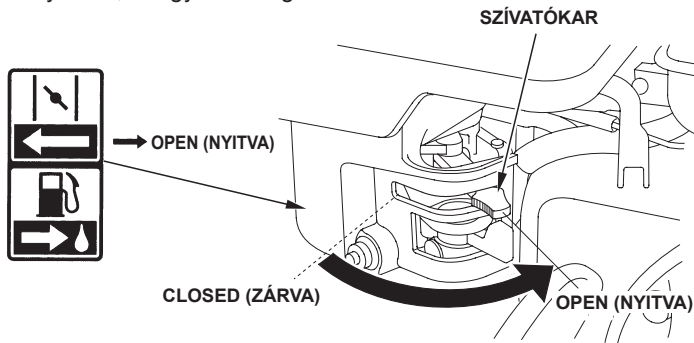

A MOTOR LEÁLLÍTÁSA

Vészhelyzetben a motor leállítására egyszerűen fordítsa a motorkapcsolót OFF (KI) helyzetbe. Normál körülmények között a következő eljárást használja. Lásd a berendezés gyártója által rendelkezésre bocsátott utasításokat.

1. Mozgassa a fojtószelep-kart MIN. helyzetbe.

Egyes motor alkalmazásoknál nem a motorra szerelik a fojtószelep kezelőszervet ahogyan az alábbi ábrán látható, hanem máshova helyezik el.

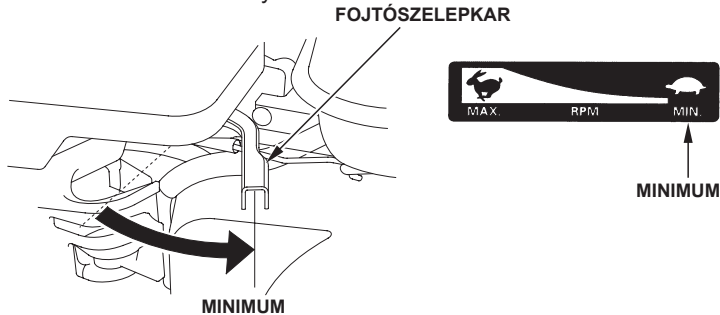

2. Fordítsa a motorkapcsolót OFF (KI) helyzetbe.

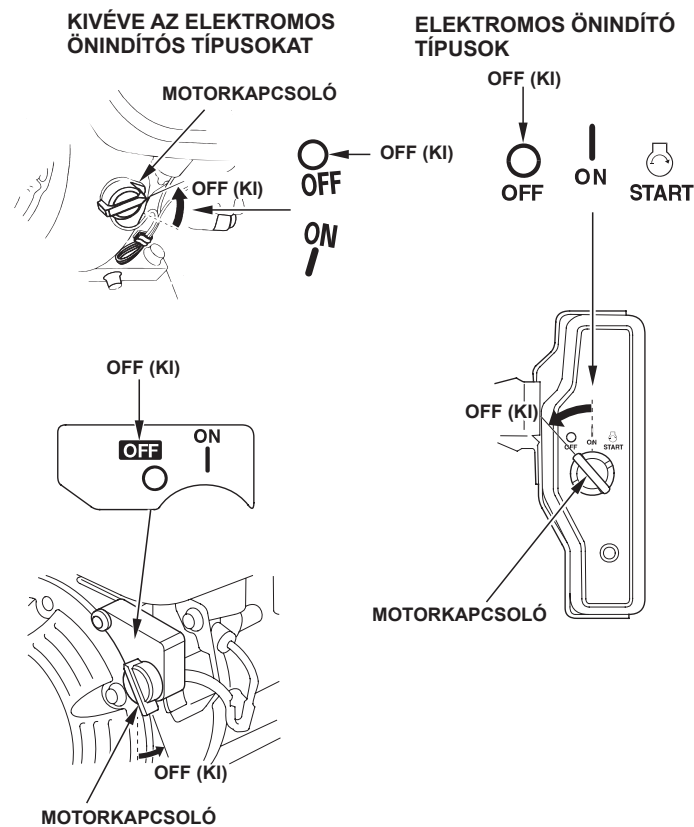

3. Állítsa az üzemanyagszelepet OFF (KI) helyzetbe.

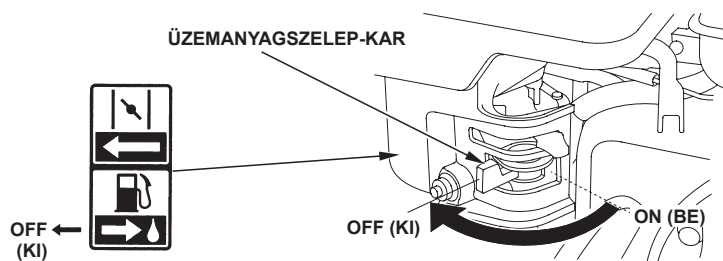

A MOTOR FORDULATSZÁMÁNAK BEÁLLÍTÁSA

Állítsa a fojtószelep-kart a kívánt fordulatszámnak megfelelő helyzetbe.

Egyes motor alkalmazásoknál nem a motorra szerelik a fojtószelep kezelőszervet ahogyan az alábbi ábrán látható, hanem máshova helyezik el. Lásd a berendezés gyártója által rendelkezésre bocsátott utasításokat.

A motor fordulatszámára vonatkozó előírásokat lásd a motorral meghajtott berendezés kezelési utasításában.

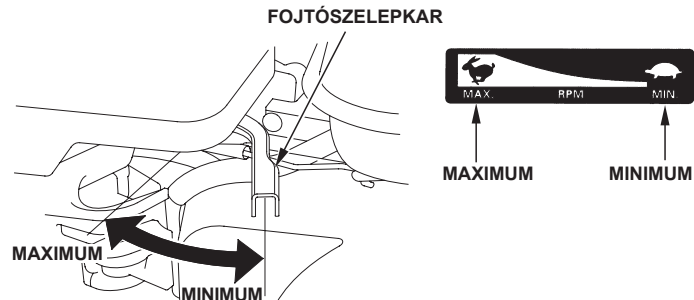

A MOTOR SZERVIZELÉSE

A KARBANTARTÁS FONTOSSÁGA

A jó karbantartás nélkülözhetetlen a biztonságos, gazdaságos és hibamentes működéshez. Ez elősegíti a szennyezés csökkentését is.

▲ FIGYELEM

Ezen motor nem megfelelő karbantartása, vagy a működtetése előtt egy probléma kiküszöbölésének elmulasztása hibás működést okozhat, mely komoly sérüléshez vagy halálos balesethez vezethet.

Mindig kövesse az ebben a kezelési útmutatóban szereplő ellenőrzési és karbantartási előírásokat és ütemterveket.

A motor megfelelő gondozásában való segítésére a következő oldalakon karbantartási ütemterv, rendszeres üzemi ellenőrzési eljárások, és alap kéziszerszámokkal elvégezhető karbantartási eljárások ismertetései találhatóak. Más szerviz feladatok nehezebbek vagy célszerszámokat igényelnek, melyeket jobb szakemberre bízni, általában Honda technikus vagy más szakképzett szerelő végzi.

A karbantartási ütemterv normál működési körülményekre érvényes. Ha a motort nehéz körülmények között működteti, hosszantartó nagy terhelés vagy magas környezeti hőmérséklet, illetve szokatlanul nedves vagy poros körülmények között, akkor forduljon a márkakereskedő szervizhez a saját igényeihez igazodó előírásokért.

A károsanyag-kibocsátást szabályozó eszközök és rendszerek karbantartását, cseréjét vagy javítását elvégezheti bármely motorjavító létesítmény vagy személy, az EPA szabványai szerint „jóváhagyott” alkatrészek felhasználásával.

KARBANTARTÁSI BIZTONSÁG

Néhány fontosabb biztonsági óvintézkedést felsorolunk. Nem tudunk azonban figyelmeztetni minden elképzelhető veszélyre, amely a karbantartás során jelentkezhet. Csak Ön döntheti el, hogy egy adott feladatot végre kell-e hajtani vagy sem.

▲ FIGYELEM

A karbantartási előírások és óvintézkedések be nem tartása súlyos sérülést vagy akár halált okozhat.

Mindig kövesse a kezelési útmutatóban szereplő eljárásokat és óvintézkedéseket.

BIZTONSÁGI ÓVINTÉZKEDÉSEK

- Győződjön meg arról, hogy ki van-e kapcsolva a motor, mielőtt bármely karbantartási vagy javítási művelethez kezd. A véletlen indítás megelőzésére húzza le a gyújtógyertya sapkát. Ez kiküszöböl néhány súlyos lehetséges kockázatot:
 - **Szénmonoxid mérgezés a motor kipufogógázától.** Csak kint és nyitott ajtótól, ablaktól távol üzemeltesse.
 - **Égési sérülések a forró alkatrészekről.** Hagyja lehűlni a motort és a kipufogórendszert, mielőtt munkát végezne rajtuk.
 - **A mozgó alkatrészek által okozott sérülések.** Ne működtesse a motort, ha erre nem utasítják.
- Munkakezdés előtt olvassa el az utasításokat, és győződjön meg arról, hogy rendelkezik a megkívánt szerszámokkal és jártassággal.
- A tűz vagy robbanás lehetőségének csökkentése érdekében legyen óvatos, amikor benzin közelében dolgozik. Alkatrészek tisztítására csak nem gyúlékony oldószert használjon, és ne benzint. Tartsa távol a cigarettát, a szikrát és nyílt lángot az üzemanyaggal kapcsolatos alkatrészekről.

Ne feledje, hogy a hivatalos Honda márkakereskedő szerviz ismeri legjobban a motort, és ők rendelkeznek minden eszközzel annak megjavításához. A legjobb minőség és megbízhatóság biztosítására csak új eredeti Honda alkatrészeket vagy ezekkel egyenértékűeket használjon javításra vagy cserére.

KARBANTARTÁSI ÜTEMTERV

SZOKÁSOS SZERVIZELÉSI IDŐKÖZ (3) Elvégezni jelzett havonként vagy adott üzemóra-intervallummal, amelyek előbb következnek.		Minden használatnál	Első hónap vagy 20 óra	Minden 3. hónap vagy 50 óra	100 üzemóránként vagy 6 havonta	Évente vagy 300 üzemóránként	Lásd Oldal	
Motorolaj	Szintellenőrzés	O					9	
	Csere		O		O		9	
Véggáttételei ház olaj (alkalmazható típusok)	Szintellenőrzés	O					9-10	
	Csere		O		O		10	
Levegősűrítő	Ellenőrzés	O					10	
	Tisztítsa meg			O (1)	O * (1)		11-12	
Cserélje ki.					O * *			
Üledékszepe	Tisztítsa meg				O		12	
Gyújtógyertya	Ellenőrzés/ beállítás				O		12	
	Cserélje ki.					O		
Szikrafogó (alkalmazható típusok)	Ellenőrzés				O (4)		13	
Alapjárat fordulatszám	Ellenőrzés/ beállítás					O (2)	13	
Szelephézag	Ellenőrzés/ beállítás					O (2)	Javítási kézikönyv	
Égéstér	Tisztítsa meg	Minden 500 óra elteltével (2)						Javítási kézikönyv
Üzemanyagtartály és szűrő	Tisztítsa meg				O (2)		Javítási kézikönyv	
Üzemanyagcső	Ellenőrzés	2 évente (Szükség esetén cserélendő.) (2)						Javítási kézikönyv

- * • Csak kétszűrőbetétes belső szellőzésű porlasztó típus.
- Porleválasztó típusú minden 6 hónapban vagy 150 óra elteltével.

BELSŐ SZELLŐZÉSŰ PORLASZTÓ TÍPUS

SZELLŐZŐCSŐ

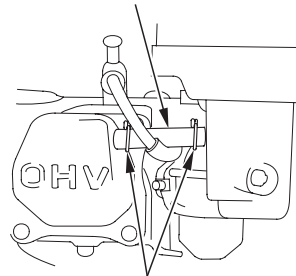

NORMÁL TÍPUS

SZELLŐZŐCSŐ

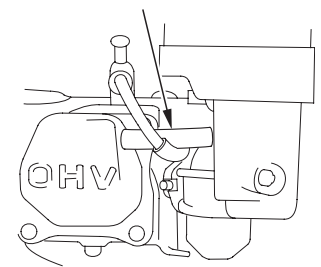

- ** • Csak a papír szűrőbetétet cserélje ki.
 - Porleválasztó típusú minden 2 évben vagy 600 óra elteltével.
- (1) Poros területeken való használat esetén gyakrabban cserélje.
 - (2) Ezen tételek szervizelését a szerviz végző márkakereskedőnek kell elvégeznie, ha nem rendelkezik megfelelő szerszámokkal és nem jártas a gépészetben. A szerviz eljárások ismertetését lásd a Honda javítási kézikönyvben.
 - (3) Kereskedelmi célú használatnál naplózza az üzemórakat, hogy meg tudja határozni a megfelelő karbantartási időközöket.
 - (4) Európában és a többi olyan országban, ahol a gépekre vonatkozó 2006/42/EK irányelv van érvényben, ezt a tisztítást a márkaszerviznek kell végeznie.

Ezen karbantartási ütemterv betartásának elmulasztása garancián kívül eső meghibásodásokhoz vezethet.

ÜZEMANYAG BETÖLTÉSE

Előírt üzemanyag

Ólmozatlan típus	
Egyesült Államok	Benzinkúti jelölés szerint 86-os vagy nagyobb oktánszámú
Kivéve Egyesült Államok	Kísérleti jelölés szerint 91-es vagy nagyobb oktánszámú
	Benzinkúti jelölés szerint 86-os vagy nagyobb oktánszámú

Ez a motor legalább 86-os benzinkúti jelölés szerinti oktánszámú ólmozatlan benzinnel lett hitelesítve (91-es kísérleti oktánszám vagy nagyobb). Leállított motornál, jól szellőző helyen töltsé be az üzemanyagot. Ha működött a motor, akkor hagyja előbb kihűlni. Épület belsejében soha ne töltsön üzemanyagot a motorba, mivel a benzingőz nyílt lánggal vagy szikrákkal érintkezhet.

Használhat ólmozatlan üzemanyagot is, mely nem tartalmaz 10%-nál több etanolt (E10), vagy 5%-nál több metanolt. Továbbá a metanolnak elegyítőt és korróziógátlót is tartalmaznia kell. A feltüntetett értéknél több etanol vagy metanol tartalmazó üzemanyagok indítási nehézséget és/vagy teljesítmény csökkenést okozhatnak. Károsíthatja az üzemanyag-rendszer fém, gumi és műanyag alkatrészeit is. A feltüntetett értéknél több etanol vagy metanol tartalmazó üzemanyagok használatából eredő meghibásodásokra vagy teljesítmény csökkenésre nem vonatkozik a garancia.

Ha a használt berendezés ritkán vagy alkalmanként kerül használatra, az üzemanyag öregedésére vonatkozó információkért lásd A MOTOR TÁROLÁSA című fejezetet (13. oldal).

Soha ne használjon állott vagy szennyezett benzint illetve olaj/benzin keveréket. Ügyeljen arra, hogy ne kerüljön szennyeződés vagy víz az üzemanyagtartályba.

▲ FIGYELEM

A benzin nagyon gyúlékony illetve robbanásveszélyes, és üzemanyag betöltésekor égési vagy más komoly sérüléseket szenvedhet.

- Állítsa le a motort, és tartsa távol hőtől, szikráktól és nyílt lángtól.
- Csak szabad térben végezzen üzemanyag betöltést.
- A kiloccsant üzemanyagot azonnal törölje fel.

MEGJEGYZÉS

Az üzemanyag megrongálhatja a festéket és bizonyos műanyagokat. Ügyeljen arra, hogy ne loccsanjon ki üzemanyag, amikor üzemanyagot tölt az üzemanyagtartályba. A kiloccsant üzemanyag által okozott károk nem tartoznak a Nagykereskedő korlátozott garanciája körébe. Menjen legalább 1 méter távolra a töltőforrástól és helytől mielőtt a motort beindítaná.

1. Leállított motor mellett vízszintes felületen vegye le az üzemanyagtartály sapkáját, és ellenőrizze az üzemanyag szintjét. Ha az üzemanyagszint alacsony, akkor töltsön üzemanyagot az üzemanyagtartályba.
2. Töltsön üzemanyagot az üzemanyagtartály maximális szint határának aljáig. Ne töltsé túl. A motor indítása előtt törölje le a kiloccsant üzemanyagot.

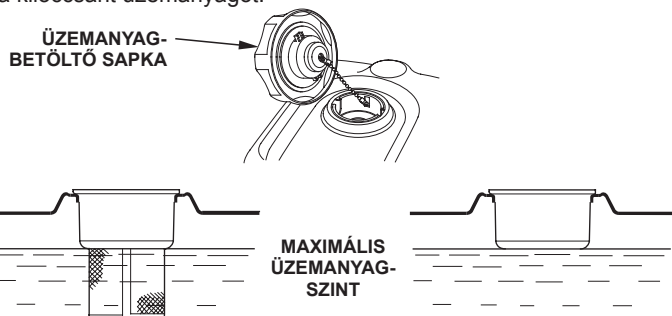

Körültekintően végezze a betöltést, hogy elkerülje az üzemanyag kiloccsanását. Ne töltsé fel teljesen az üzemanyagtartályt.

A működtetési körülményektől függően szükség lehet az üzemanyag szintjének csökkentésére. Az üzemanyag betöltése után kattanásig csavarozza vissza az üzemanyagtartály sapkáját.

A benzint tartsa távol olyan készülékektől, melyek őrlángot használnak, grillektől, elektromos berendezésektől, elektromos meghajtású szerszámoktól stb.

A kiloccsant üzemanyag nem csupán tűzveszélyes, de környezeti károkat is okoz. A kiloccsant üzemanyagot azonnal törölje fel.

MOTOROLAJ

A motorolaj jelentős tényező, mely befolyásolja a teljesítményt és az élettartamot. 4 ütemű detergenstartalmú gépjármű kenőolajat használjon.

Előírt olaj

Olyan 4 ütemű motorolajat használjon, amely megfelel az API SJ vagy későbbi besorolásnak (vagy ezzel egyenértékű). Mindig ellenőrizze az olajtartályon levő API szervizcímekét, hogy megbizonyosodjon arról, hogy tartalmazza-e az SJ betűket vagy későbbieket (vagy azzal egyenértékűt).

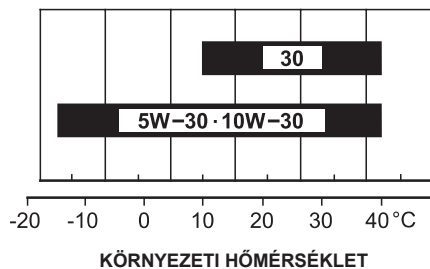

SAE 10W-30 ajánlott általános használatra. A diagramban megjelölt egyéb viszkozitás is használható, ha lakóhelyén az átlaghőmérséklet a megjelölt tartományon belül van.

Motorolaj-szint ellenőrzése

A motorolaj szintjét leállított motornál és vízszintes helyzetben ellenőrizze.

1. Szerelje ki az olajbetöltő sapkát/nívópálcát és törölje tisztára.
2. Az ábrának megfelelően az olajbetöltő sapkát/nívópálcát tegye az olajbetöltő csomákba, de ne csavarja be, majd vegye ki és ellenőrizze az olaj szintjét.
3. Ha az olaj szintje a nívópálca alsó határ jelzése közelében vagy alatta van, akkor az előírt olajmennyiséggel töltsen fel (lásd 8. oldal) a felső határ jelzésig (az olajbetöltő csomák alsó pereme). Ne töltsen túl.
4. Szerelje vissza az olajbetöltő sapkát/nívópálcát.

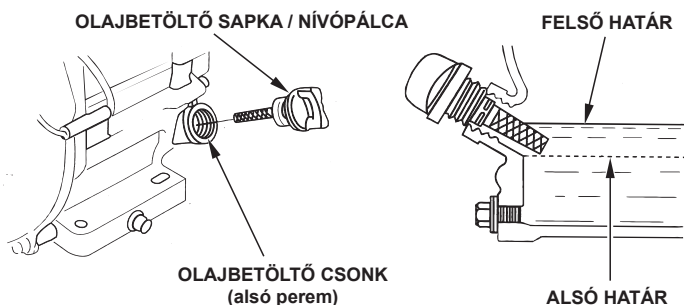

MEGJEGYZÉS

Alacsony olajszinttel való működtetés a motor károsodását okozhatja. Az ilyen jellegű használatot nem fedezi a Nagykereskedő korlátozott garanciája.

Az Oil Alert rendszer (alkalmazható típusok) automatikusan leállítja a motort, mielőtt az olaj szintje a biztonságos határ alá csökken. Mindamelllett a váratlan leállás kényelmetlenségeinek elkerülésére, indítás előtt mindig ellenőrizze a motorolaj szintjét.

Olajcsere

Erressze le az elhasznált olajat, amikor meleg a motor. A meleg olaj gyorsabban és teljesen lefolyik.

1. Az elhasznált olaj összegyűjtésére egy megfelelő tartályt tegyen a motor alá, majd szerelje ki az olajbetöltő sapkát/nívópálcát, olajleeresztő csavart és alátétet.
2. Az elhasznált olajat engedje teljesen kifolyni, majd szerelje vissza az olajleeresztő csavart illetve egy új alátétet, és biztonságosan húzza meg az olajleeresztő csavart.

Az elhasznált motorolajat a környezetvédelmi szempontoknak megfelelő módon helyezze el. Javasoljuk az elhasznált olaj lezárt tartályokban a helyi újrahasznosító központba vagy szervizállomásra való szállítását regenerálás céljából. Ne dobja a szemétkébe, ne öntse a földre vagy a csatornába.

3. Vízszintes helyzetben lévő motornál, a nívópálca felső szintjelzéséig (az olajbetöltő csomák alsó pereme) töltsen fel az előírt olajjal (lásd 8. oldal).

MEGJEGYZÉS

Alacsony olajszinttel való működtetés a motor károsodását okozhatja. Az ilyen jellegű használatot nem fedezi a Nagykereskedő korlátozott garanciája.

Az Oil Alert rendszer (alkalmazható típusok) automatikusan leállítja a motort, mielőtt az olaj szintje a biztonságos határ alá csökken. Mindamelllett a váratlan leállás kényelmetlenségeinek elkerülésére, a felső határ jelzésig töltsen fel, és rendszeresen ellenőrizze a motorolaj szintjét.

4. Szerelje be az olajbetöltő sapkát/nívópálcát, és biztonságosan húzza meg.

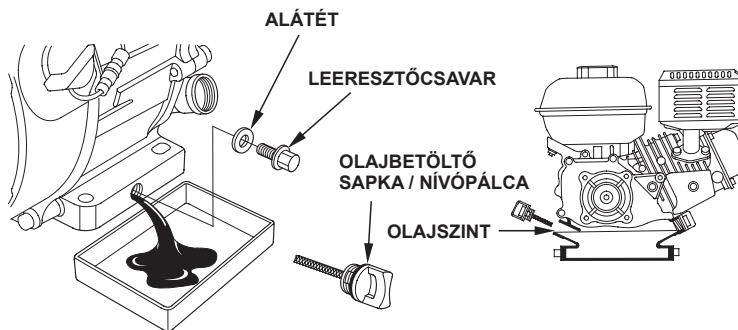

Az elhasznált olaj kezelése után szappannal és vízzel mosson kezet.

VÉGÁTTÉTELI HÁZ OLAJ (alkalmazható típusok)

Előírt olaj

Ugyanazt az olajat használja, melyet a motor számára írtak elő (lásd 8. oldal).

Motorolaj-szint ellenőrzése

A végáttéti ház olaj szintjét leállított motornál és vízszintes helyzetben ellenőrizze.

2 : 1 Végáttéti ház centrifugális tengelykapcsolóval

1. Szerelje ki az olajbetöltő sapkát/nívópálcát és törölje tisztára.
2. Tegye be és vegye ki az olajbetöltő sapkát/nívópálcát, anélkül, hogy becsavarná a betöltő csomákba. Ellenőrizze az olaj szintjét az olajbetöltő sapkán/nívópálcán.
3. Ha alacsony az olaj szintje, akkor az előírt olajból öntsön bele, hogy elérje a felső határ jelzést a nívópálcán.
4. Csavarja be az olajbetöltő sapkát/nívópálcát, és biztonságosan húzza meg.

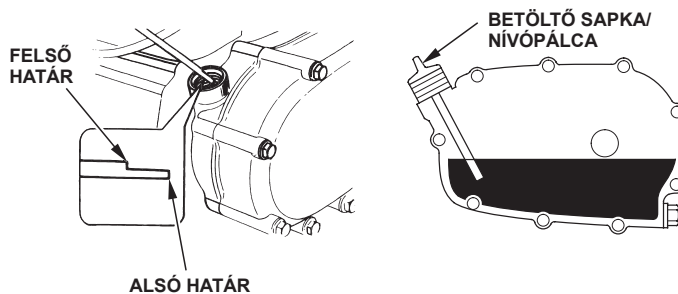

6 : 1 Végáttételi ház

1. Szerelje ki az olajsint-ellenőrző csavart és alátétét, majd nézze meg, hogy az olaj szintje a csavarfurat pereménél van-e.
2. Ha az olaj szintje az ellenőrző csavarfurat szintje alatt van, akkor szerelje ki a betöltő csavart és alátétét. Az előírt olajat addig töltsse, amíg az kifelé kezd folyni az ellenőrző csavar furatából (lásd 9. oldal).
3. Szerelje vissza az olajsint-ellenőrző csavart, a betöltő csavart és alátéteket. Húzza meg biztonságosan.

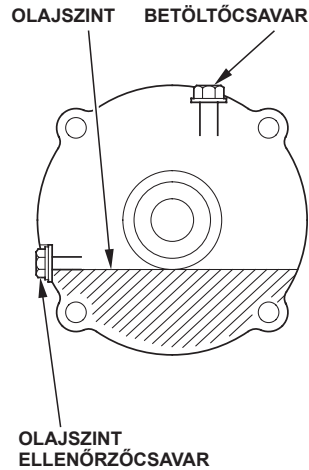

Olajcsere

2 : 1 Végáttételi ház centrifugális tengelykapcsolóval

Eressze le az elhasználdott olajat, amikor meleg a motor. A meleg olaj gyorsabban és teljesen lefolyik.

1. Az elhasználdott olaj összegyűjtésére egy megfelelő tartályt tegyen a motor alá, majd szerelje ki az olajbetöltő sapkát/nívópálcát, olajleeresztő csavart és alátétét.
2. Az elhasználdott olajat engedje teljesen kifolyni, majd szerelje vissza az olajleeresztő csavart illetve egy új alátétét, és biztonságosan húzza meg az olajleeresztő csavart.
Az elhasználdott motorolajat a környezetvédelmi szempontoknak megfelelő módon helyezze el. Javasoljuk az elhasználdott olaj lezárt tartályokban a helyi újrahasznosító központba vagy szervizállomásra való szállítását regenerálás céljából. Ne dobja a szemétkébe, ne öntse a földre vagy a csatornába.
3. Vízszintes helyzetben lévő motornál, a nívópálca felső határ jelzéséig (az olajbetöltő csomagtól alsó pereméig) töltsse fel az előírt olajjal (lásd 9. oldal). Ellenőrizze az olajsintet úgy, hogy az olajmérő pálcát behelyezi a betöltő nyílásba, de nem csavarja be.

Végáttételi ház olaj térfogata: 0,50 l

MEGJEGYZÉS

A végáttételi ház alacsony olajsinttel való működtetés a végáttételi ház károsodását okozhatja.

4. Biztonságosan csavarja be az olajbetöltő sapkát/nívópálcát.

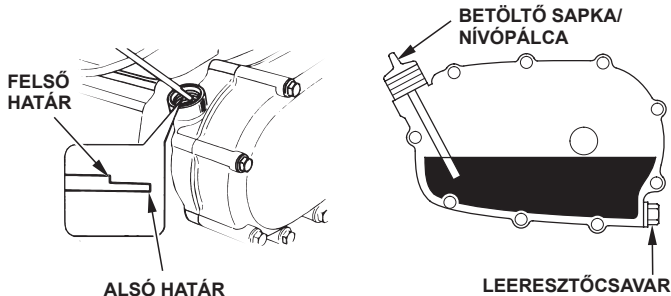

Az elhasználdott olaj kezelése után szappannal és vízzel mosson kezet.

6 : 1 Végáttételi ház

Eressze le az elhasználdott olajat, amikor meleg a motor. A meleg olaj gyorsabban és teljesen lefolyik.

1. Az elhasználdott olaj összegyűjtésére egy megfelelő tartályt tegyen a motor alá, majd szerelje ki az olajbetöltő sapkát/nívópálcát, olajleeresztő csavart és alátétét.
2. Az elhasználdott olajat teljesen engedje le a tartályba a motornak az olajsint-ellenőrző csavarfurata irányába való döntésével.

Az elhasználdott motorolajat a környezetvédelmi szempontoknak megfelelő módon helyezze el. Javasoljuk az elhasználdott olaj lezárt tartályokban a helyi újrahasznosító központba vagy szervizállomásra való szállítását regenerálás céljából. Ne dobja a szemétkébe, ne öntse a földre vagy a csatornába.

3. A motor vízszintes helyzetében az előírt olajat addig töltsse, amíg az kifelé kezd folyni az ellenőrző csavar furatából (lásd 9. oldal).

MEGJEGYZÉS

A végáttételi ház alacsony olajsinttel való működtetés a végáttételi ház károsodását okozhatja.

4. Szerelje vissza az olajsint-ellenőrző csavart, a betöltő csavart és alátéteket, és húzza meg őket.

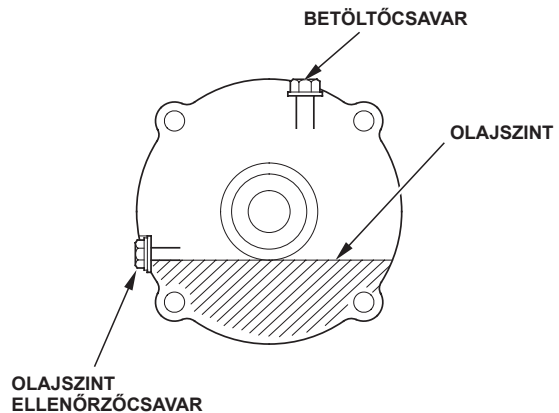

Az elhasználdott olaj kezelése után szappannal és vízzel mosson kezet.

LEVEGŐSZŰRŐ

A beszennyeződött levegőszűrő betét akadályozza a levegő áramlását a porlasztóhoz, csökkentve a motor teljesítményét. Ha nagyon poros helyen működteti a motort, akkor gyakrabban tisztítsa meg a levegőszűrőt, mint a KARBANTARTÁSI ÜTEMTERVBEN megadott érték.

MEGJEGYZÉS

A motor levegőszűrő nélküli vagy károsodott levegőszűrővel való használata lehetővé teszi a szennyeződés bejutását a motorba, mely annak gyors kopását okozza. Az ilyen jellegű használatot nem fedezi a Nagykereskedő korlátozott garanciája körébe.

Ellenőrzés

Szerelje ki a légszűrőházat, és ellenőrizze a szűrőbetéteket. Tisztítsa vagy cserélje ki a szennyezett légszűrőbetétet. Mindig cserélje ki a károsodott szűrőbetéteket. Ha el van látva egy olajfürdő levegőtisztítóval, akkor ellenőrizze az olajsintet.

Olvassa el a 11 – 12. oldalakon található utasításokat, melyek a motortípusnak megfelelő levegőtisztítóra és szűrőre vonatkoznak.

Tisztítás

Kétszűrőbetétes típus

1. Szerelje le a szárnyas anyát a levegőszűrő házról és vegye le a házat.
2. Szerelje le a szárnyas anyát a levegőszűrőről és vegye ki a szűrőt.
3. Vegye ki a habzivacs szűrőt a papírszűrőből.
4. Ellenőrizze mindkét levegőszűrő-betétet, ha károsodtak, akkor cserélje ki azokat. Az ütemterv szerinti időközökben mindig cserélje ki a papír levegőszűrő-betétet (lásd 7. oldal).

NORMÁL KÉTSZÜRŐBETÉTES TÍPUS

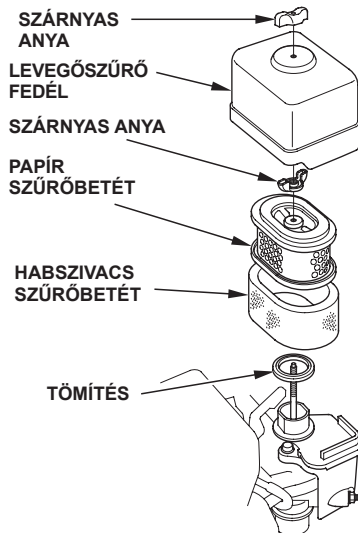

7. Megnedvesített kendővel törölje le a port a levegőszűrő tartályról és házáról. Feltétlenül előzze meg a por bekerülését a levegőcsatornába, amely a porlasztóhoz vezet.
8. Tegye a habzivacs levegőszűrő-betétet a papírbetét fölé, és szerelje vissza a levegőszűrőbe. Győződjön meg arról, hogy a tömítés a szűrő alatt a helyén van-e. Biztonságosan húzza meg a levegőszűrő szárnyas anyát.
9. Szerelje fel a levegőszűrő házat és biztonságosan húzza meg a szárnyas anyát.

Olajfürdő típus

1. Szerelje le a szárnyas anyát a levegőszűrő tetőt és vegye le a házat.
2. Szerelje ki a levegőszűrő-betéteket a házból. Meleg szappanos vízzel mossa le a házat és a szűrőbetétet, öblítse ki és hagyja alaposan kiszáradni. Vagy nem gyúlékony oldószerben tisztítsa meg, és hagyja kiszáradni.
3. Mártsa a szűrőbetétet tiszta motorolajba, majd csavarja ki a felesleges olajat. Indításkor füstöl a motor, ha túl sok olaj maradt a habzivacsban.
4. Az elhasznált olajat ürítse ki a levegőszűrő házból, nem gyúlékony oldószerben mossa ki a felhalmozódott szennyeződést, és szárítsa meg a burkolat.
5. Az OLAJSZINT jelzésig töltsen meg a levegőszűrő-tartályt ugyanolyan olajjal, mint a motorolajnál előírt olaj (lásd 8. oldal).
Olaj mennyiség: 60 cm³
6. Szerelje vissza a levegőszűrőt és biztonságosan húzza meg a szárnyas anyát.

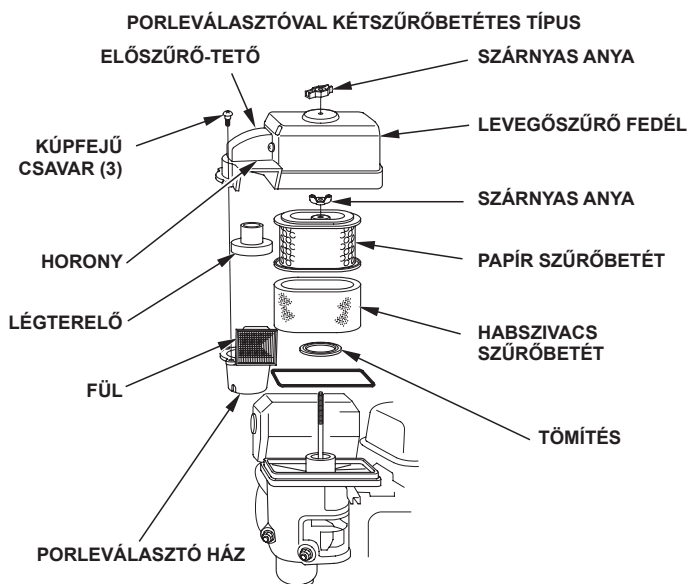
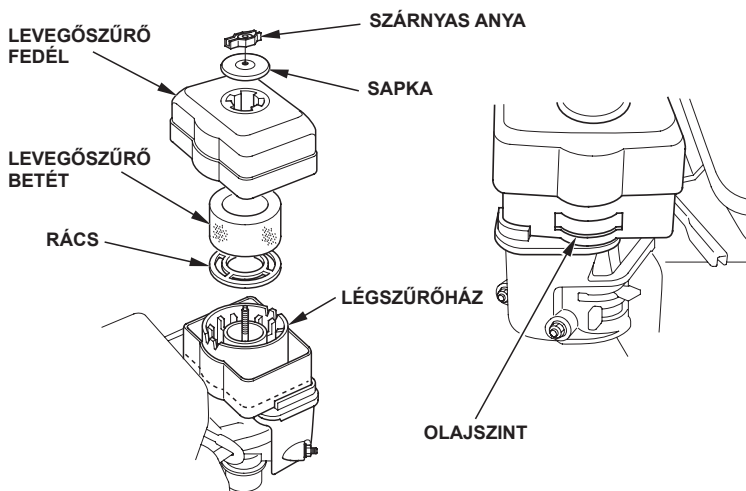

5. Ha újból felhasználja, akkor tisztítsa meg a levegőszűrő-betéteket.

Papír szűrőbetét: A szennyeződés eltávolítására szilárd felszínen többször ütögesse meg a szűrőbetétet, vagy sűrített levegőt fúvasson keresztül a szűrőbetéten [207 kPa (2,1 kgf/cm²) nyomást nem meghaladva] belülről. Soha ne próbálja kikéfélni a szennyeződést; a kékítés a szennyeződést beleerölteti a rostokba.

Habszivacs szűrőbetét: Meleg szappanos vízzel tisztítsa meg, öblítse ki és hagyja alaposan kiszáradni. Vagy nem gyúlékony oldószerben tisztítsa meg, és hagyja kiszáradni. Mártsa a szűrőbetétet tiszta motorolajba, majd csavarja ki a felesleges olajat. Indításkor füstöl a motor, ha túl sok olaj maradt a habzivacsban.

6. CSAK PORLEVÁLASZTÓ TÍPUS: Szerelje le a három különleges burkolatcsavart az előszűrő-tetőről, majd szerelje le a porleválasztó házat és a légterelőt. Az alkatrészeket vízzel mossa ki, alaposan szárítsa meg és szerelje ismét össze.

Ügyeljen, hogy a légterelő az ábrán látható módon legyen beszerelve.

Szerelje be a porleválasztó házat úgy, hogy a levegő beszívó fül illeszkedjen az előszűrő-tető hornyába.

Alacsony profil típus

1. Pattintsa ki a levegőszűrő kapcsait, vegye le a levegőszűrő fedelet, és vegye ki a levegőszűrő betétet.
2. A szűrőbetétet mossa háztartási tisztítószer oldatban és meleg vízben, majd alaposan öblítse ki, vagy mossa ki nem gyúlékony vagy magas gyulladási hőmérsékletű oldószerben. Hagyja alaposan kiszáradni a szűrőbetétet.
3. Mártsa a szűrőbetétet tiszta motorolajba, majd csavarja ki a felesleges olajat. A motor füstöl az első indítás után, ha túl sok olaj marad a szűrőbetétben.
4. Szerelje vissza a levegőszűrő-betétet a házba.

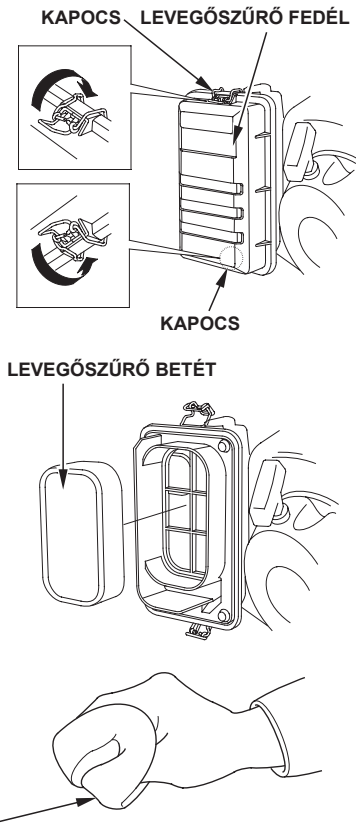

ÜLEDÉKCSÉSZE

Tisztítás

▲ FIGYELEM

A benzin nagyon gyúlékony illetve robbanásveszélyes, és üzemanyaggal való munkavégzés során égési vagy más komoly sérüléseket szenvedhet.

- Állítsa le a motort, és tartsa távol hőtől, szikráktól és nyílt lángtól.
- Csak szabad térben végezzen üzemanyag betöltést.
- A kilocsant üzemanyagot azonnal törölje fel.

1. Az üzemanyagszelepet állítsa OFF (KI) helyzetbe, majd szerelje ki az üzemanyag üledékcsészét, az O-gyűrűt és a szűrőt.
2. Nem gyúlékony oldószerben mossa ki az üledékcsészét és szűrőt, majd alaposan szárítsa meg.

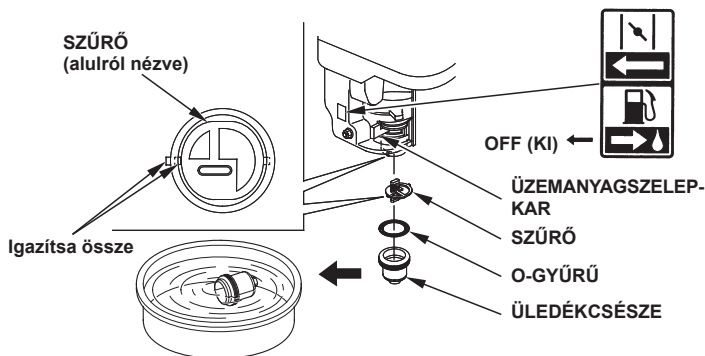

3. Tegye vissza a szűrőt, helyezze az O-gyűrűt az üzemanyagszelepbe, majd szerelje fel az üledékcsészét. Szilárdan húzza meg az üledékcsészét.

4. Állítsa az üzemanyagszelepet ON (BE) helyzetbe, és ellenőrizze a szivárgást. Szivárgás esetén cserélje ki az O-gyűrűt.

GYÚJTÓGYERTYA

Előírt gyújtógyertyák: BPR6ES (NGK)
W20EPR-U (DENSO)

Az előírt gyújtógyertyák a helyes hőértékkel rendelkeznek normál motor működési hőmérsékletek esetén.

MEGJEGYZÉS

Nem megfelelő gyújtógyertya a motor károsodását okozhatja.

Jó teljesítmény érdekében megfelelő gyertyahézagot kell beállítani, és a lerakódásokat el kell távolítani.

1. Vegye le a gyújtógyertya sapkát és távolítsa el minden szennyeződést gyújtógyertya környezetéből.
2. A gyújtógyertyát 2,06 centiméteres gyertyakulccsal szerelje ki.
3. Ellenőrizze a gyújtógyertyát. Cserélje ki, ha sérült, elkormozódott, ha rossz állapotban van a tömítőalátét, vagy elhasználódott az elektróda.
4. Mérje meg a gyújtógyertya elektródahézagát egy huzalos hézagmérővel. Ha szükséges, az oldalsó elektróda óvatos meghajlításával állítsa a hézagot. A hézagoknak a következőnek kell lennie: 0,7-0,8 mm

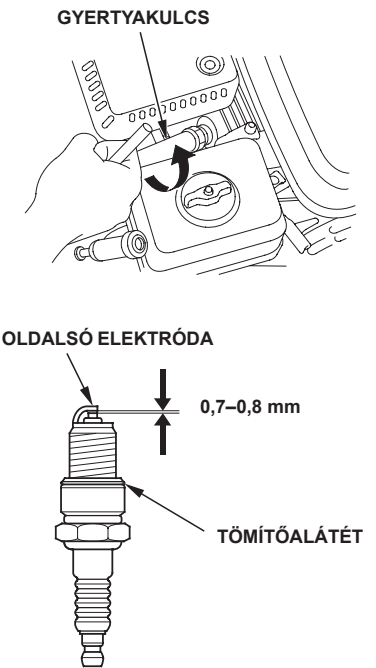

5. Kézzel körültekintően szerelje be a gyújtógyertyát a menet beszorulásának elkerülésére.
6. A gyújtógyertya menetbe illesztése után 2,06 centiméteres gyertyakulccsal húzza meg a gyújtógyertyát a tömítőalátét összenyomására.

Egy új gyújtógyertya beszerelése után, miután a gyújtógyertya illeszkedik a menetbe az alátét összenyomására 1/2 fordulattal húzza meg.

Az eredeti gyújtógyertya visszaszerelése után, miután a gyújtógyertya illeszkedik a menetbe az alátét összenyomására 1/8-1/4 fordulattal húzza meg.

MEGJEGYZÉS

Egy laza gyertya túlmelegítheti és károsíthatja a motort. A túlzottan meghúzott gyújtógyertya károsíthatja a hengerfejben lévő meneteket.

7. Tegye gyújtógyertya sapkát a gyújtógyertyára.

SZIKRAFOGÓ (alkalmazható típusok)

Európában és a többi olyan országban, ahol a gépekre vonatkozó 2006/42/EK irányelv van érvényben, ezt a tisztítást a márkaszerviznek kell végeznie.

A motor típusától függően a szikrafogó lehet normál vagy külön beszerezhető alkatrész. Bizonyos helyeken törvénytelen a motor szikrafogó nélküli működtetése. Ellenőrizze a helyi törvényeket és szabályokat. Szikrafogót hivatalos Honda márkakereskedők szervizeiben szerezhet be.

A szikrafogót minden 100 óra után kell szervizelni, hogy a tervezésének megfelelően lássa el feladatát.

Ha működött a motor, akkor felhevül a kipufogódob. A szikrafogó szervizelése előtt hagyja kihűlni.

Szikrafogó kiserelése

1. Szerelje ki a légszűrőt (lásd 11. oldal).
2. Szerelje ki a két 4 mm-es csavart a kipufogódob terelőcsőből, majd szerelje le a terelőcsövet és a kipufogó vezetőt (ha van).
3. Szerelje ki az 5 mm-es csavarokat a kipufogódob védőből, és szerelje ki a kipufogó védőt
4. Szerelje ki a 4 mm-es csavart a szikrafogóból, és szerelje ki a szikrafogót a kipufogódobból.

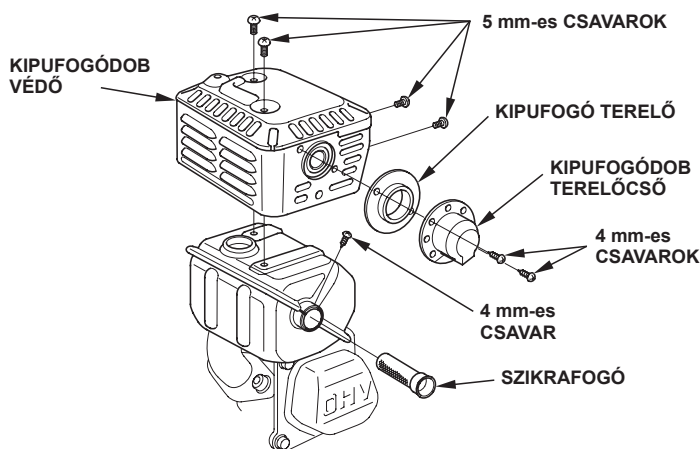

Szikrafogó tisztítása és ellenőrzése

1. Kefével távolítsa el a szénlerakódásokat a szikrafogó rácsáról. Legyen óvatos, nehogy megsértse a falát. Cserélje ki a szikrafogót, ha törött vagy lyukas.
2. Szerelje be a szikrafogót, a kipufogódob vezetőt és a kipufogódob terelőcsövet, a kisereléshez képest fordított sorrendben.
3. Szerelje be a légszűrőt (lásd 11. oldal).

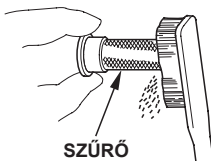

ALAPJÁRATI FORDULATSZÁM

Beállítás

1. Szabad téren indítsa be a motort, és hagyja felmelegedni üzemi hőmérsékletre.
2. Mozgassa a fojtószelep-kart minimum helyzetbe.
3. Fordítsa el a fojtószelep ütközőcsavart a normál üresjáratú fordulatszám beállítására.

+200 Normál alapjáratú fordulatszám:
1,400 - 150⁺²⁰⁰/₋₁₅₀ ford./perc

FOJTÓSZELEP RÖGZÍTŐCSAVAR

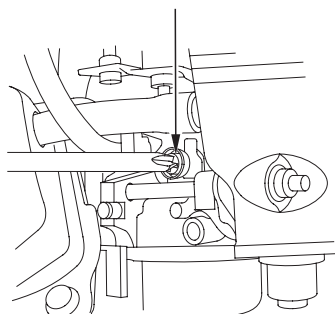

HASZNOS ÖTLETEK ÉS JAVASLATOK

A MOTOR TÁROLÁSA

Tárolási előkészületek

A megfelelő tárolási előkészítés nélkülözhetetlen motorja hibamentes működéséhez és jó külső megjelenéséhez. A következő lépések segítik abban, hogy megakadályozza a rozsdásodást és korróziót, melyek rontják a motor működését, illetve megjelenését, és újbóli használat esetén megkönnyíti az indítását.

Tisztítás

Ha működött a motor, akkor tisztítás előtt hagyja legalább fél óráig hűlni. Tisztítson meg minden külső felületet, a sérült festéket javítsa ki javítófestékkel, és vékony olajréteggel vonja be azokat a felületeket, melyek rozsdásodhatnak.

MEGJEGYZÉS

Öntözőcső vagy nagynyomású mosóberendezés használatakor víz kerülhet a levegőszűrő vagy a kipufogódob nyílásába. A levegőszűrő nyílásába jutó víz átáztatja a levegőszűrőt, és a víz, amelyik túljutott a levegőszűrőn vagy a kipufogódobon a hengerbe juthat, és károsíthatja azt.

Üzemanyag

MEGJEGYZÉS

A berendezés használatának helyszínétől függően, az üzemanyag hamar oxidálódhat, minősége romolhat. Az üzemanyag minőségromlása és oxidálódása már akár 30 nap alatt is bekövetkezhet és károsíthatja a karburátort és/vagy az üzemanyag rendszert. Kérjen javaslatot a márkakereskedő szerviztől a helyi tárolási lehetőségeket illetően.

Tárolás során a benzin oxidálódik és romlik a minősége. A benzin minőségromlása nehéz indítást és kátránylerakódást okoz, mely eltömíti az üzemanyag rendszert. Ha tárolás során romlik motorjában a benzin minőségű, akkor a porlasztót és más üzemanyag rendszer alkatrészét szervizeltetni vagy javíttatni kell.

Az időtartam, ameddig működési problémák nélkül a benzint üzemanyagtartályában és porlasztójában hagyhatja olyan tényezőktől függ, mint a benzinkeveréktől, tárolási hőmérséklettől és attól, hogy az üzemanyagtartály részben vagy teljesen fel van-e töltve. A levegő, amely a részben feltöltött üzemanyagtartályban marad, rontja az üzemanyag minőségét. A melegben való tárolás gyorsítja az üzemanyag minőségének romlását. Üzemanyag problémák néhány hónapon belül, vagy rövidebb idő alatt jelentkezhetnek, ha a benzin nem volt friss, amikor az üzemanyagtartályba töltötte.

Az üzemanyag rendszer károsodása vagy a motor teljesítmény problémái, melyeket hanyag tárolás előkészítés okozott nem tartoznak a *Nagykereskedő korlátozott garanciája* körébe.

Meghosszabbíthatja a tárolási időt benzinstabilizátor hozzáadásával, melyet erre a célra fejlesztettek ki, vagy elkerülheti az üzemanyag minőségromlást az üzemanyagtartály és a porlasztó kiürítésével.

Benzinstabilizátor hozzáadása az üzemanyag tárolási idejének meghosszabbítására

Benzinstabilizátor hozzáadásakor friss benzinnel töltsen fel az üzemanyagtartályt. Ha csak részben tölti fel, akkor a tartályban levő levegő a tárolás során elősegíti az üzemanyag minőségromlását. Ha feltöltéshez egy tartályban benzint tárol, akkor győződjön meg arról, hogy csak friss benzint tartalmaz-e.

1. A gyártó utasításait követve töltsen be a benzinstabilizátort.
2. A benzinstabilizátor hozzáadása után, 10 percig szabadban járassa a motort, hogy biztos legyen abban, hogy a porlasztóban kezelt benzin került a kezeletlen benzin helyébe.
3. Állítsa le a motort.

Üzemanyagtartály és porlasztó leeresztése

▲ FIGYELEM

A benzin nagyon gyúlékony illetve robbanásveszélyes, és üzemanyaggal való munkavégzés során égési vagy más komoly sérüléseket szenvedhet.

- Állítsa le a motort, és tartsa távol hőtől, szikráktól és nyílt lángtól.
- Csak szabad térben dolgozzon az üzemanyaggal.
- A kiloccsant üzemanyagot azonnal törölje fel.

1. Az üzemanyagszelep kart vigye a OFF (KI) helyzetbe (lásd 6. oldal).
2. Tegyen egy jóváhagyott benzintartályt a porlasztó alá, és az üzemanyag kiloccsanásának elkerülésére használjon tölcscsért.
3. Szerelje ki a porlasztó leeresztőcsavart és tömítést. Szerelje ki az üledékcsészét és az O-gyűrűt, majd állítsa az üzemanyagszelepet ON (BE) helyzetbe (lásd 4. oldal).

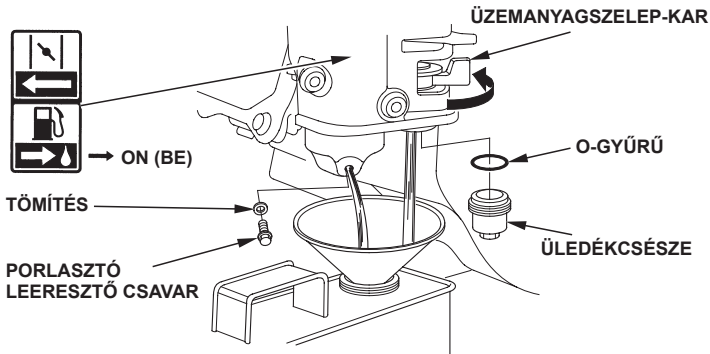

4. Miután minden üzemanyagot a tartályba engedett, szerelje vissza a leeresztőcsavart, tömítést, üledékcsészét és O-gyűrűt. Biztonságosan húzza meg a leeresztőcsavart és az üledékcsészét.

Motorolaj

1. Ellenőrizze a motorolajat (lásd 9. oldal).
2. Szerelje ki a gyújtógyertyát (lásd 12. oldal).
3. Öntsön egy teáskanál 5-10 cm³ (5-10 cc) tiszta motorolajat a hengerbe.
4. Húzza meg néhányszor az indítókábelt, hogy eloszlassa az olajat a hengerben.
5. Szerelje vissza a gyújtógyertyát.
6. Addig húzza lassan az indítókábelt, amíg ellenállást nem érzel, és az önindító ékszíjtárcsán lévő horony egy vonalba nem kerül a rugóerős önindító burkolat tetején lévő furattal. Ez lezárja a szelepeket, így pára nem kerülhet a motor hengerébe. Óvatosan engedje vissza az indítókábelt.

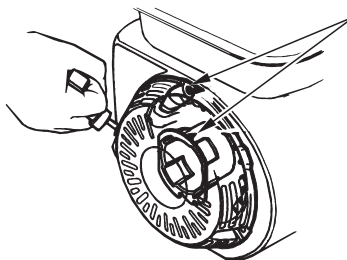

A szíjtárcsán lévő hornyot állítsa vonalba a burkolat tetején lévő furattal.

7. Elektromos önindító típus: Szerelje ki az akkumulátort és hideg, száraz helyen tárolja. Havonta töltsse fel.
8. Takarja le a motort, hogy védje a portól.

Tárolási óvintézkedések

Ha a motort úgy tárolja, hogy az üzemanyagtartályban és porlasztóban van benzin, akkor fontos, hogy csökkentse a benzingőz begyulladásának kockázatát. Jól szellőző helyet válasszon, távol minden nyílt lánggal működő készüléktől, például kemence, vízmelegítő vagy ruhaszárító. Szintén kerülje az olyan helyeket, ahol szikrát keltő villamos motor, vagy elektromos meghajtású szerszámok működnek.

Ha lehetséges, akkor kerülje az olyan tárolási helyeket, ahol magas a páratartalom, mivel az elősegíti a rozsdásodást és a korróziót.

Tárolás során tartsa vízszintes helyzetben a motort. A megdöntés üzemanyag- vagy olajszivárgást okozhat.

A motor és kipufogórendszer lehűlése után takarja le, hogy védje a portól. A forró motor és kipufogórendszer meggyújthat vagy megolvaszthat néhány anyagot. Porvédőként ne használjon műanyag fóliát. Egy nem porózus terítő a motor körül összegyűjti a párákat és elősegíti a rozsdásodást és korróziót.

Ha elektromos önindítóhoz akkumulátorral van felszerelve, akkor havonta egyszer töltsse fel az akkumulátort, a motor tárolása során. Ez segíti az akkumulátor élettartamának meghosszabbítását.

Tárolás után teendők

Ellenőrizze a motort ezen kézikönyv *MŰKÖDTETÉS ELŐTTI ELLENŐRZÉSEK* című részében leírtak szerint (lásd 4. oldal).

Ha a tárolási előkészületek során az üzemanyagot leengedte, akkor friss benzinnel töltsse fel az üzemanyagtartályt. Ha feltöltéshez egy tartályban benzint tárol, akkor győződjön meg arról, hogy csak friss benzint tartalmaz-e. A benzin az idők során oxidálódik és romlik a minősége, amely nehéz indítást okoz.

Ha a tárolási előkészületek során a hengert olajjal vonta be, akkor indítás után a motor rövid ideig füstölni fog. Ez nem rendellenes.

SZÁLLÍTÁS

Ha működött a motor, akkor tisztítás előtt hagyja legalább 15 percig hűlni, mielőtt szállítójárműre teszi a motorral hajtott berendezést. A forró motor és kipufogórendszer megégetheti, és néhány anyagot meg is gyújthat.

Az üzemanyag szivárgás lehetőségének csökkentésére szállítás közben tartsa vízszintes helyzetben a motort. Az üzemanyagszelep kart vigye a OFF (KI) helyzetbe (lásd 6. oldal).

ELŐRE NEM LÁTOTT PROBLÉMÁK MEGOLDÁSA

A MOTOR NEM INDUL	Lehetséges ok	Beavatkozás
1. Elektromos indítás (alkalmazható típusok): Ellenőrizze az akkumulátort és a biztosítékot.	Lemerült akkumulátor.	Töltse fel az akkumulátort.
	A biztosíték kiégett.	Cserélje ki a biztosítékot (15. oldal).
2. Ellenőrizze a vezérlőelemek pozícióját.	Üzemanyagszelep OFF (KI) állásban.	Állítsa ON (BE) helyzetbe.
	Légtorok nyitva.	Mozgassa a kart CLOSED (ZÁRVA) helyzetbe, hacsak nem meleg a motor.
	Motorkapcsoló OFF (KI) állásban.	Fordítsa a motorkapcsolót ON (BE) helyzetbe.
3. Ellenőrizze a motorolajsintet.	Alacsony a motorolaj szintje (Oil Alert modellek).	Ajánlott olajjal a megfelelő szintig töltse fel (9. oldal).
4. Ellenőrizze az üzemanyagot.	Kifogyott az üzemanyag.	Töltse fel (8. oldal).
	Rossz üzemanyag; a motort a benzin kezelése, illetve leeresztése nélkül tárolták, vagy rossz a benzin.	Ürítse ki az üzemanyagtartályt és a porlasztót (14. oldal). Töltse fel friss benzinnel (8. oldal).
5. Szerelje ki és ellenőrizze a gyújtógyertyát.	A gyújtógyertya hibás, elkormozódott vagy nem megfelelő a hézag beállítása.	Állítsa be a hézagot vagy cserélje ki a gyújtógyertyát (12. oldal).
	Gyújtógyertya üzemanyagtól nedves (túlfolyásos motor).	Szárítsa ki és szerelje vissza a gyertyákat. A fojtószelep MAX. helyzetében indítsa be a motort.
6. Vigye a motort hivatalos Honda márkaszervizbe, vagy olvassa el a javítási kézikönyvet.	Üzemanyagszűrő el van tömődve, porlasztó hibás működése, gyújtás hibás működése, szelep beragadás stb.	Cserélje ki vagy javítsa meg a hibás alkatrészeket, szükség szerint.

A MOTORBAN NINCS ERŐ	Lehetséges ok	Beavatkozás
1. Ellenőrizze a levegőszűrőt.	A szűrőbetét(ek) eltömődtek.	Tisztítsa meg vagy cserélje ki a szűrőbetéte(ke)t (11. -12. oldal).
2. Ellenőrizze az üzemanyagot.	Rossz üzemanyag; a motort a benzin kezelése, illetve leeresztése nélkül tárolták, vagy rossz a benzin.	Ürítse ki az üzemanyagtartályt és a porlasztót (14. oldal). Töltse fel friss benzinnel (8. oldal).
3. Vigye a motort hivatalos Honda márkaszervizbe, vagy olvassa el a javítási kézikönyvet.	Üzemanyagszűrő el van tömődve, porlasztó hibás működése, gyújtás hibás működése, szelep beragadás stb.	Cserélje ki vagy javítsa meg a hibás alkatrészeket, szükség szerint.

BIZTOSÍTÉK CSERE (alkalmazható típusok)

Az elektromos önindító relé áramkörét és az akkumulátor áramkörét biztosíték védi. Ha kiég a biztosíték, akkor nem működik az elektromos önindító. A motort kézzel lehet indítani, ha kiégett a biztosíték, de a működő motor nem tölti az akkumulátort.

- Szerelje ki a 6 × 12 mm-es speciális csavart a motorkapcsoló-doboz hátsó fedeléből, majd vegye le a hátsó fedelet.
- Szerelje ki a biztosítékfedelet, és ellenőrizze a biztosítékot.

Ha kiégett a biztosíték, akkor dobja ki a kiégett biztosítékot. Szereljen be a kiszerlettel egyező értékű új biztosítékot, és szerelje helyére a biztosíték-fedelet.

Az eredeti biztosíték értékével kapcsolatos kérdésekkel forduljon a Honda márkaszervizhez.

MEGJEGYZÉS

Sose használjon a motorba eredetileg szerelnél nagyobb teljesítményű biztosítékot. Az elektromos rendszer komoly károsodását illetve tüzet okozhat.

- Szerelje vissza a hátsó burkolatot. Szerelje be a 6 × 12 mm-es csavart, és biztosan húzza meg.

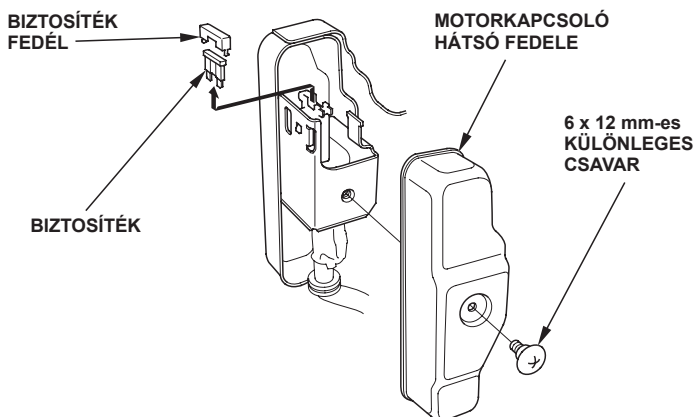

A gyakori biztosíték-hiba általában rövidzárlatra vagy az elektromos rendszer túlterheltségére utal. Ha a biztosíték gyakran kiég, vigye a motort egy Honda márkakereskedő szervizbe javításra.

MŰSZAKI INFORMÁCIÓK

Motorszám elhelyezése

Az alábbi helyre írja be a motorszámot, típust és vásárlási dátumot. Alkatrész rendelések illetve műszaki és garanciális természetű érdeklődések esetén lesz erre az információra szüksége.

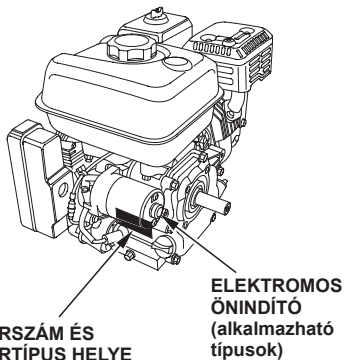

Motorszám: _____ - _____

Motortípus: _____

Vásárlás dátuma: ____ / ____ / ____

Elektromos önindító akkumulátor csatlakozásai (alkalmazható típusok)

12 V-os akkumulátort használjon, legalább 18 Ah kapacitással.

Vigyázzon, nehogy ellenkező polaritással kösse be az akkumulátort, mert ezáltal rövidre zárja az akkumulátortöltő rendszert. Mindig csatlakoztassa a pozitív (+) akkumulátor kábelt az akkumulátor pólusához, mielőtt a negatív (-) akkumulátor kábelt csatlakoztatja, így szerszámjai nem okozhatnak rövidzárlatot, ha megérinti a földelt alkatrészt, miközben meghúzza a pozitív (+) akkumulátor kábel végét.

▲ FIGYELEM

Az akkumulátor felrobbanhat, ha nem a helyes eljárást követi, és ez a közelben tartózkodók súlyos sérülését okozhatja.

Tartson távol minden szikrát, nyílt lángot és dohányterméket az akkumulátortól.

FIGYELEM: Az akkumulátor pólusai, érintkezői és a kapcsolódó alkatrészek ólmot és ólomvegyületeket tartalmaznak.

Az akkumulátor érintése után mosson kezet.

1. Az ábrának megfelelően csatlakoztassa az akkumulátor pozitív (+) kábelét az önindító mágneskapcsoló érintkezőjéhez.
2. Csatlakoztassa az akkumulátor negatív (-) kábelét a motor rögzítőcsavarjához, alváz csavarjához vagy más jó motor testelési csatlakozáshoz.
3. Az ábrának megfelelően csatlakoztassa az akkumulátor pozitív (+) kábelét az akkumulátor (+) pólusához.
4. Az ábrának megfelelően csatlakoztassa az akkumulátor negatív (-) kábelét az akkumulátor negatív (-) pólusához.
5. Zsírral kenje be a pólusokat és a kábel végeket.

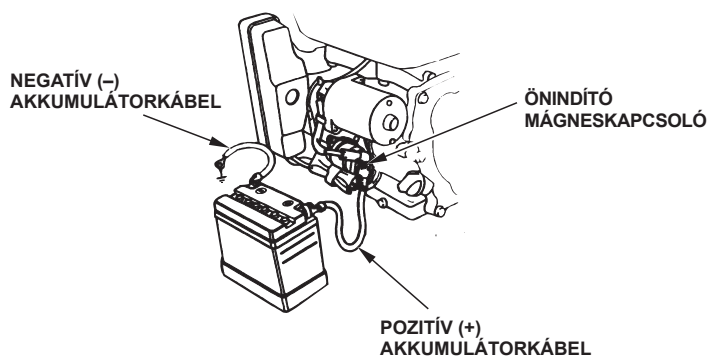

Távvezérlő mechanizmus

A fojtószelep- és szivató-vezérlőkarokat lyukakkal látták el az opcionális kábelcsatlakoztatás érdekében. A következő ábrák beszerelési példákat mutatnak merev vezetékkel és hajlékony fonott vezetékkel készült kábelek esetében. Ha hajlékony fonott vezetékkel készült kábelt használ, akkor az ábrának megfelelően visszahúzó rugót is szereljen be.

Meg kell lazítani a fojtószelep-kar beállító csavarját, amikor a fojtószelepet máshol elhelyezett vezérléssel működtetik.

TÁVVEZÉRELT FOJTÓSZELEP ÖSSZEKAPCSOLÓ SZERKEZETE

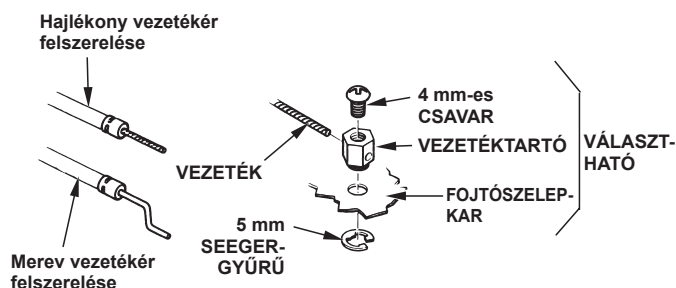
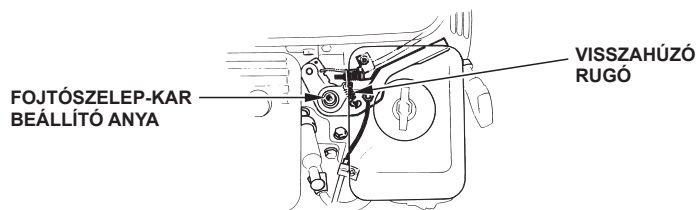

TÁVVEZÉRELT LÉGTOROK ÖSSZEKAPCSOLÓ SZERKEZETE

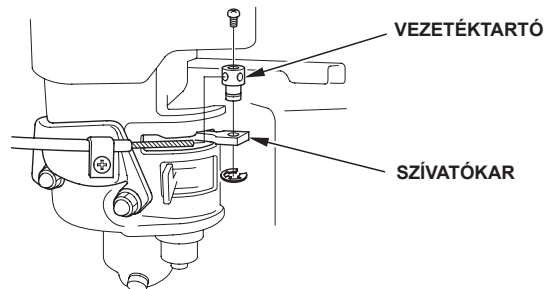

Porlasztó módosításai nagy magasságban történő működtetéshez

Nagy tengerszint feletti magasságon a porlasztó gyárilag beállított levegő-üzemanyag keveréke túl dús. A teljesítmény csökken, és nő az üzemanyag-fogyasztás. A nagyon dús keverék esetén kormozódik a gyújtógyertya, és nehéz indítást okoz. A nagy magasságban való működés eltér attól, melyre a motor jellemzőit jóváhagyták, hosszabb ideig való működés esetén megnőhet a károsanyag-kibocsátás.

A nagy magasságban szolgáltatott teljesítmény javítható a porlasztó megadott módosításával. Ha a motort mindig 1 500 méteres magasság felett használja, a márkakereskedő szervizében végeztesse el ezt a porlasztó módosítást. Ha a porlasztó a nagy magasságban történő használat követelményei szerint van beállítva, akkor a motor károsanyag-kibocsátási szintje a jármű teljes élettartamában meg fog felelni az előírásoknak.

A motor teljesítménye még átállított porlasztóval is kb. 3,5%-kal csökken a magasság növekedésével 300 méterenként. A magasság teljesítményre gyakorolt hatása nagyobb lesz, ha a porlasztó nincs átállítva.

MEGJEGYZÉS

Amikor a porlasztó nagy magasságban való működésre van módosítva, akkor a levegő-üzemanyag keverék túl szegény a kis magasságban való használathoz. Módosított porlasztóval 1 500 méteres magasság alatti működtetés a motor túlmelegedését okozhatja, és komoly motorkárosodást okozhat. Kis magasságokban való használathoz, márkakereskedője szervizével állítsa vissza a porlasztó eredeti gyári beállítását.

Kibocsátást szabályozó rendszer információ

Károsanyag kibocsátás forrása

Az égési folyamat szén-monoxidot, nitrogén-oxidokat és szénhidrogéneket termel. A szénhidrogének és a nitrogén-oxidok szabályozása nagyon fontos, mert bizonyos körülmények között, napfény hatására reakcióba lépnek és fotokémiai szmogot idéznek elő. A szén-monoxid nem ugyanígy viselkedik, de mérgező.

A Honda megfelelő levegő/üzemanyag arányokat és más kibocsátást szabályozó rendszereket használ, hogy csökkentse a szénmonoxid, nitrogén-oxid és szénhidrogén kibocsátást.

Ezen felül a Honda üzemanyag rendszerei a kipárolgási kibocsátásokat csökkentő komponenseket és szabályozó technológiákat is felhasznál.

Az Egyesült Államok, Kalifornia levegőtisztasági törvényei és Kanada környezetvédelmi előírásai

EPA, Kalifornia és Kanada szabályozása megkívánja minden gyártótól, hogy a kibocsátást szabályozó rendszer működését és karbantartását bemutató írásos útmutatót adjon.

A következő utasításokat és eljárásokat be kell tartani, hogy Honda motorja károsanyag-kibocsátását a kibocsátási szabványokon belül tarthassa.

Jogszerűtlen/szakszerűtlen átalakítás

A kibocsátást szabályozó rendszer jogszerűtlen vagy szakszerűtlen átalakítása a törvényes határokon túl megnövelheti a károsanyag-kibocsátást. Többek között a következők útján valósulhat meg jogszerűtlen/szakszerűtlen átalakítás:

- A szívó-, üzemanyag-ellátó vagy kipufogórendszer bármelyik részének leszerelése vagy átalakítása.
- A vezérlés összekapcsoló szerkezetének vagy a fordulatszám-szabályozás mechanizmusának megváltoztatása vagy kiiktatása, a motor tervezési paramétereken kívüli működtetésére.

Problémák, melyek befolyásolhatják a kibocsátást

Ha az alábbi hibajelenségeket tapasztalja, akkor a márkakereskedő szervizzel ellenőriztesse és javíttassa meg a motort.

- Nehéz indulás és indulás után leállítás.
- Durva alapjárat.
- Terhelés alatt gyújtáshiba vagy visszaégés.
- Utóégetés (visszaégés).
- Fekete kipufogási füst vagy magas üzemanyag fogyasztás.

Cserealkatrészek

A Honda motorja kibocsátást szabályozó rendszere úgy lett tervezve, építve és jóváhagyva, hogy megfeleljen az EPA, Kalifornia és Kanada kibocsátási rendelkezéseinek. Javasoljuk, hogy eredeti Honda alkatrészeket használjon, amikor karbantartást végeztet. Ezek az eredeti tervezésű cserealkatrészek ugyanolyan szabványok alapján kerülnek legyártásra, mint az eredeti alkatrészek, így megbízhat teljesítményükben. Nem eredeti tervezésű és minőségű cserealkatrészek használata ronthatja a kibocsátást szabályozó rendszer hatékonyságát.

Az utángyártott alkatrész gyártója magára vállalja a felelősséget, hogy az alkatrész nem fogja károsan befolyásolni a kibocsátási teljesítményt. Az alkatrész gyártójának vagy az alkatrész beszerelőjének igazolnia kell, hogy az alkatrész használata nem okozza a motor kibocsátási előírásoknak való meg nem felelését.

Karbantartás

Kövesse a 7. oldalon lévő karbantartási ütemtervet. Ne felejtse el, ezen ütemterv feltételezi, hogy gépét az eredetileg tervezett célra használja. Hosszantartó nagy terheléssel vagy magas környezeti hőmérsékleten való működtetés, illetve szokatlanul nedves vagy poros körülmények közötti használat gyakoribb szervizelést igényel.

Levegőminőség-index (Kaliforniai értékesítésre hitelesített típusok)

Levegőminőség-index információ címke kerül olyan motorokra, amelyeket a Kaliforniai levegő erőforrás bizottság előírásai szerint károsanyag-kibocsátási időtartamra minősítve lettek.

Az oszlopdiagram célja, hogy vevőink számára összehasonlítást biztosítson a rendelkezésre álló motorok károsanyag-kibocsátási teljesítménye között. Minél kisebb a Levegőminőség-mutató, annál kisebb a szennyezés.

A tartósság ismertetése a motor kibocsátási jellemzőinek hosszú távon való fenntarthatóságáról ad tájékoztatást.

A leíró időtartam-megjelölés jelzi a motor károsanyag-kibocsátást szabályozó rendszerének hasznos élettartamát. További információkat lásd a *Károsanyag-kibocsátás* garanciában.

Leíró időtartam-megjelölés	Alkalmazható károsanyag-kibocsátási élettartam időszak
Mérsékelt	50 óra (0-80 köbcentiig bezárólag) 125 óra [nagyobb, mint 80 cm ³]
Közepes	125 óra (0-80 köbcentiig bezárólag) 250 óra [nagyobb, mint 80 cm ³]
Kiterjesztett	300 óra (0-80 köbcentiig bezárólag) 500 óra [nagyobb, mint 80 cm ³] 1 000 óra (225 köbcenti és nagyobb)

Műszaki jellemzők

GX120 (Segédhajtás tengelytípus S, üzemanyagtankkal)

Hossz × Szélesség × Magasság	297 × 346 × 329 mm
Száraz tömeg [súly]	13,0 kg
Motortípus	4 ütemű, felül szelepel motor, egy henger
Lökettérfogat [furat × löket]	118 cm ³ [60,0 × 42,0 mm]
Névleges teljesítmény (SAE J1349* szerint)	2,6 kW (3,5 LE) 3 600 percenkénti fordulatonál
Maximális névleges nyomaték (SAE J1349* szerint)	7,3 Nm (0,74 kgf·m) 2 500 percenkénti fordulatonál
Motorolaj térfogata	0,56 l
Üzemanyagtartály térfogata	2,0 l
Hűtőrendszer	Kényszer léghűtés
Gyújtási rendszer	Tranzisztoros mágnesgyújtás
PTO tengely forgása	Óramutató járásával ellentétes irányba

GX160 (Segédhajtás tengelytípus S, üzemanyagtankkal)

Hossz × Szélesség × Magasság	304 × 362 × 346 mm
Száraz tömeg [súly]	15,1 kg
Motortípus	4 ütemű, felül szelepel motor, egy henger
Lökettérfogat [furat × löket]	163 cm ³ [68,0 × 45,0 mm]
Névleges teljesítmény (SAE J1349* szerint)	3,6 kW (4,9 LE) 3 600 percenkénti fordulatonál
Maximális névleges nyomaték (SAE J1349* szerint)	10,3 Nm (1,05 kgf·m) 2 500 percenkénti fordulatonál
Motorolaj térfogata	0,58 l
Üzemanyagtartály térfogata	3,1 l
Hűtőrendszer	Kényszer léghűtés
Gyújtási rendszer	Tranzisztoros mágnesgyújtás
PTO tengely forgása	Óramutató járásával ellentétes irányba

GX200 (Segédhajtás tengelytípus S, üzemanyagtankkal)

Hossz × Szélesség × Magasság	313 × 376 × 346 mm
Száraz tömeg [súly]	16,1 kg
Motortípus	4 ütemű, felül szelepel motor, egy henger
Lökettérfogat [furat × löket]	196 cm ³ [68,0 × 54,0 mm]
Névleges teljesítmény (SAE J1349* szerint)	4,1 kW (5,6 LE) 3 600 percenkénti fordulatonál
Maximális névleges nyomaték (SAE J1349* szerint)	12,4 Nm (1,26 kgf·m) 2 500 percenkénti fordulatonál
Motorolaj térfogata	0,60 l
Üzemanyagtartály térfogata	3,1 l
Hűtőrendszer	Kényszer léghűtés
Gyújtási rendszer	Tranzisztoros mágnesgyújtás
PTO tengely forgása	Óramutató járásával ellentétes irányba

* A jelen dokumentumban megadott teljesítmény a nettó teljesítmény, melyet az adott típus egy prototípusán ellenőriztek és az SAE J1349 szabvány alapján mértek 3 600 percenkénti (effektív teljesítmény) és 2 500 ford/perc fordulatszámom (max. effektív nyomaték). A tömeggyártásbeli motorok ettől az értéktől eltérhetnek. A végberendezésre szerelt motor kimenő teljesítménye számos tényező függvényében változhat, beleértve a fordulatszámot, a környezeti viszonyokat, a karbantartást és egyéb változókat.

Beállítási műszaki jellemzők GX120/160/200

TÉTEL	ELŐÍRÁS	KARBANTARTÁS
Gyújtógyertya hézag	0,7 - 0,8 mm	Lásd a következő oldalon: 12
Alapjárat fordulatszám	1 400 \pm $\frac{200}{150}$ 150 ford/perc	Lásd a következő oldalon: 13
Szelephézag (hidegen)	GX120 SZÍVÓ: 0,15 \pm 0,02 mm GX200 KIPUFOGÓ: 0,20 \pm 0,02 mm GX160 SZÍVÓ: 0,08 \pm 0,02 mm KIPUFOGÓ: 0,10 \pm 0,02 mm	Keressen fel egy hivatalos Honda márkakereskedést.
Egyéb műszaki jellemzők	Egyéb beállításra nincs szükség.	

Gyorshivatkozási információ

Üzemanyag	Ólommentes benzin (Lásd 8. oldal)	
	Egyesült Államok	Benzinkúti jelölés szerint 86-os vagy nagyobb oktánszámú
Kivéve Egyesült Államok	Egyesült Államok	Kísérleti jelölés szerint 91-es vagy nagyobb oktánszámú
		Benzinkúti jelölés szerint 86-os vagy nagyobb oktánszámú
Motorolaj	SAE 10W-30, API SJ vagy későbbi, általános használatra. Lásd a 8. oldalon.	
Végáttételi ház olaj	Ugyanolyan olaj mint a motorolaj, lásd előbb (alkalmazható típusok).	
Gyújtógyertya	BPR6ES (NGK) W20EPR-U (DENSO)	
Karbantartás	Minden használat előtt: • Ellenőrizze a motorolajszintet Lásd a 9. oldalon. • Ellenőrizze a végáttételi ház olaját (alkalmazható típusok). Lásd a 9 – 10. oldalon. • Ellenőrizze a levegőszűrőt. Lásd a 10. oldalon.	
	Első 20 óra: • Motorolaj csere. Lásd a 9. oldalon. • Ellenőrizze a végáttételi ház olaját (alkalmazható típusok). Lásd a 10. oldalon.	
	Rákövetkező: Lásd a 7. oldalon a karbantartási ütemtervet.	

Kapcsolási rajzok

Oil Alert rendszerrel és elektromos önindítóval szerelt modellek

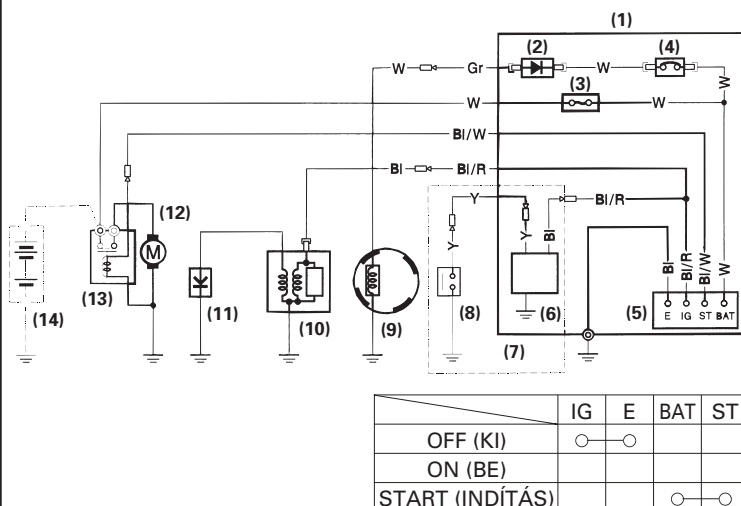

Oil Alert rendszer és elektromos önindító nélküli modellek

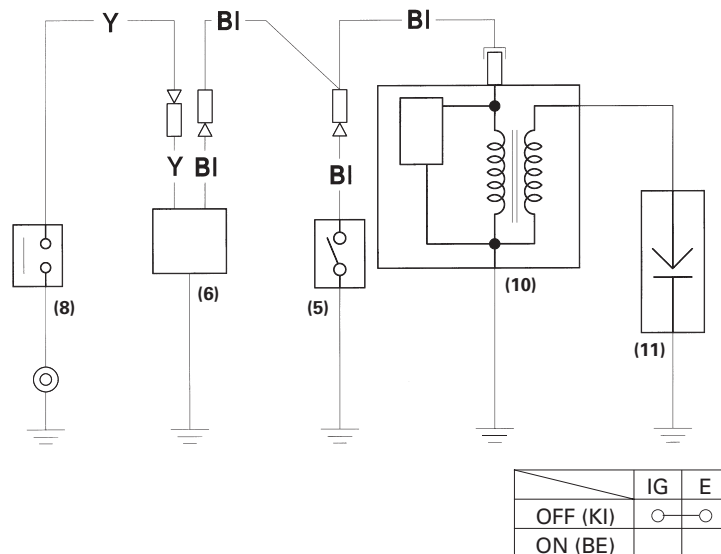

- | | |
|---|------------------------------|
| (1) VEZÉRLŐ DOBOZ | (8) OLAJSZINT KAPCSOLÓ |
| (2) EGYENIRÁNYÍTÓ | (9) TÖLTŐTEKERCS |
| (3) BIZTOSÍTÉK | (10) GYÚJTÓTEKERCS |
| (4) MEGSZAKÍTÓ | (11) GYÚJTÓGYERTYA |
| (5) MOTORKAPCSOLÓ | (12) ÖNINDÍTÓ MOTOR |
| (6) OLAJSZINT-CSÖKKENÉS ESETÉN RIASZTÓ EGYSÉG | (13) ÖNINDÍTÓ MÁGNESKAPCSOLÓ |
| (7) Olajszint-csökkenés esetén riasztással rendelkező típusok | (14) AKKUMULÁTOR (12 V) |

Bl	Fekete	Br	Barna
Y	Sárga	O	Narancssárga
Bu	Kék	Lb	Világoskék
G	Zöld	Lg	Világoszöld
R	Vörös	P	Rózsaszín
W	Fehér	Gr	Szürke

VEVŐSZOLGÁLATI INFORMÁCIÓ

Garanciális és nagykereskedő/márkakereskedő elérhetőségi információ

Egyesült Államok, Puerto Rico és Amerikai Virgin-szigetek:

Látogassa meg honlapunkat: www.honda-engines.com

Kanada:

Hívja a (888) 9HONDA9 számot vagy látogassa meg honlapunkat: www.honda.ca

Európai terület:

Látogassa meg honlapunkat: <http://www.honda-engines-eu.com>

Ausztrália:

Hívja a (03) 9270 1348 számot vagy látogassa meg honlapunkat: www.hondampe.com.au

Vevőszolgálati információ

A márkakereskedő szervizének személyzete képzett szakemberekből áll. Bármely kérdésére választ kell tudniuk adni. Ha olyan problémával találkozik, melyet megelégedésére márkakereskedője nem tud megoldani, akkor a márkakereskedés vezetésével beszélje meg a kérdést. A szervizvezető, az ügyvezető vagy a tulajdonos a segítségére lehet. Majdnem minden probléma megoldható ilyen módon.

Egyesült Államok, Puerto Rico és Amerikai Virgin-szigetek:

Ha nincs megelégedve a márkaképviselőt vezetése által hozott döntéssel, akkor lépjen érintkezésbe a Honda területi motor nagykereskedőjével.

Ha még mindig elégedetlen, miután beszélt a Területi motor nagykereskedővel, akkor az alábbi módon léphet érintkezésbe a Honda irodával.

Minden más terület:

Ha nincs megelégedve a márkaképviselőt vezetése által hozott döntéssel, akkor lépjen érintkezésbe területi Honda területi motor nagykereskedőjével.

(Honda Iroda)

Amikor ír vagy telefonál, adja meg ezt az információt:

- Berendezés gyártó neve és modell száma, amelyre a motort szerelték
- Motor modell, motorszám és típus (lásd 16. oldal)
- Márkakereskedő neve, aki eladta önnek a motort
- A márkakereskedő neve, címe és a kapcsolattartó személy neve, aki szervizeli a motorját
- Vásárlás dátuma
- Az ön neve, címe és telefonszáma
- A probléma részletes leírása

Egyesült Államok, Puerto Rico és Amerikai Virgin-szigetek:

American Honda Motor Co., Inc.

Power Equipment Division
Customer Relations Office
4900 Marconi Drive
Alpharetta, GA 30005-8847

vagy telefon: (770) 497-6400, 8:30 - 19:00 ET

Kanada:

Honda Canada, Inc.

180 Honda Blvd.
Markham, ON L6C 0H9

Telefon: (888) 9HONDA9 Díjmentes
(888) 946-6329

Fax: (877) 939-0909 Díjmentes

Ausztrália:

Honda Australia Motorcycle and Power Equipment Pty. Ltd.

1954-1956 Hume Highway
Campbellfield Victoria 3061

Telefon: (03) 9270 1111

Fax: (03) 9270 1133

Európai terület:

Honda Europe NV.

European Engine Center

<http://www.honda-engines-eu.com>

Minden más terület:

Támogatásért kérjük, hogy lépjen érintkezésbe területének Honda nagykereskedőjével.

HONDA
The Power of Dreams